

- Feld für Beschriftung:
1. Herstellkennzeichen nach Wahl des Herstellers
 2. Produktionscharge
 3. Formnummer

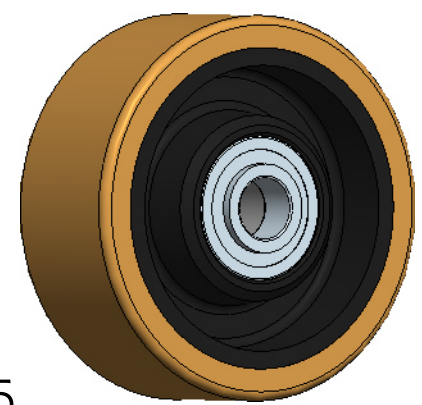
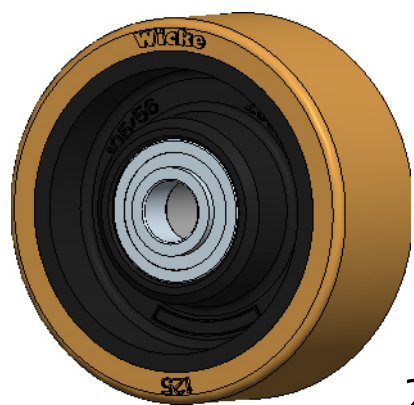

2:5

RAL 9005 Tiefschwarz

OEM		
Geschwindigkeit	Tragfähigkeit	
	Antriebs- u. Bremsräder	freirollende Lasträder
6 km/h	kg	660 kg
10 km/h	kg	600 kg
16 km/h	kg	510 kg

Weitergabe sowie Vervielfältigung dieses Dokuments, Verwertung und Mitteilung seines Inhalts sind verboten, soweit nicht ausdrücklich gestattet. Zuwiderhandlungen verpflichten zu Schadenersatz. Alle Rechte für den Fall der Patent-, Gebrauchsmuster- oder Designeintragung vorbehalten.				Zul. Abw. EN ISO 8015 EN ISO 1101	Oberfläche	Massstab 3:5	Gewicht 1.925 kg
						Halbzeug/Werkstoff Reifen: Topthane® 92 Shore A Felge: EN-GJL-HB215	
				Datum	Name	Benennung	
				Erstellt	05.11.07	Rad	
				Gepr.	06.11.07	PG 125/ 50/4K-(FA)-S	
				Bearb.		Unit: D <input type="checkbox"/> C <input type="checkbox"/>	
				Aend. gepr.	26.11.18	a	
						Zeichnungsnummer	
						194398	
				Ers.f.: Original gl. Nr. v. 17.10.05		Ers.d.:	
						Blatt 1/2 A4	
						Version: B.1	

Schutzvermerk nach ISO 16016 beachten