

- Feld für Beschriftung:
1. Herstellkennzeichen nach Wahl des Herstellers
  2. Produktionscharge
  3. Formnummer

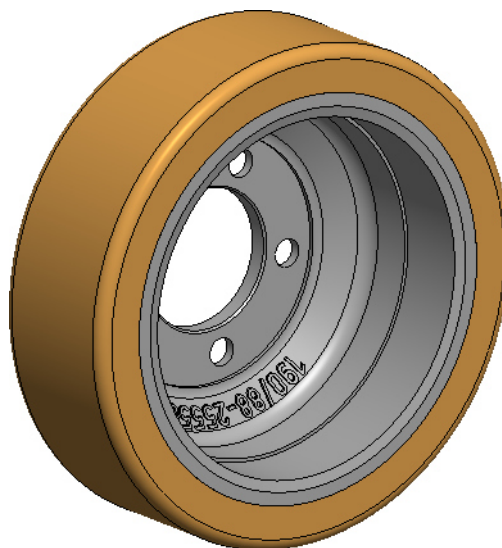
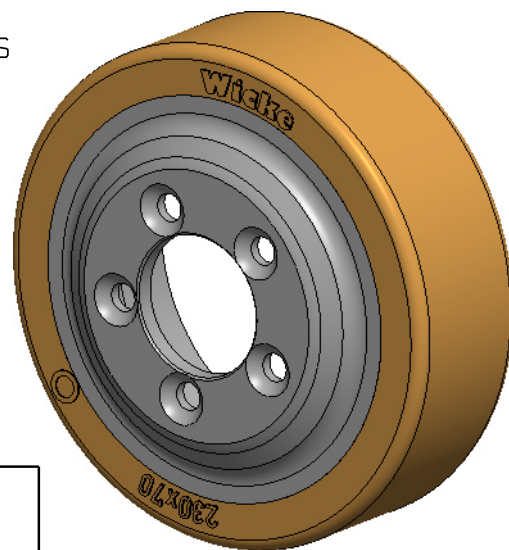

3:10

Felge unlackiert

## Achtung

Zeichnungskopie verkleinert

Ohne unsere vorherige Zustimmung darf diese Unterlage weder vervielfältigt, noch Dritten zugänglich gemacht werden, und sie darf durch den Empfänger oder Dritte auch nicht in anderer Weise missbräuchlich verwendet werden.

**Wicke GmbH + Co.**  
Elberfelder Straße 109  
D-45549 Sprockhövel-Herkamp

		OEM 108987		
		Tragfähigkeit		
Geschwindigkeit	Abmaß	Antriebs- u. Lenk- oder Bremsräder	freirollende Lasträder	
65 H8	+0.046 0	6 km/h	1400 kg	kg
		10 km/h	1150 kg	kg
Passmaß	Abmaß	16 km/h	970 kg	kg

Weitergabe sowie Vervielfältigung dieses Dokuments, Verwertung und Mitteilung seines Inhalts sind verboten, soweit nicht ausdrücklich gestattet. Zuwiderhandlungen verpflichten zu Schadenersatz. Alle Rechte für den Fall der Patent-, Gebrauchsmuster- oder Designeintragung vorbehalten.		Zul. Abw. EN ISO 8015 EN ISO 1101	Oberflaeche	Massstab 1:2	Gewicht 6.118 kg
Werkstoff Reifen: Topthane® 92 Shore A Felge: EN-GJL-HB215		Datum	Name	Benennung	
Erstellt 20.04.15 Gepr. 20.04.15 Bearb.		20.04.15	Koschack	<b>Rad</b>	
Aend. gepr. 15.11.22		15.11.22	Debener	<b>PG 230/ 70/FL-S</b>	
Zust. Aenderung		Datum	Nam.	Zeichnungsnummer	
c Felge 164843 in 255506: Ø164.1 in Ø165-2 b 2-D in 3-D: Beschriftungsseite geändert		15.11.22 20.04.15	Debener Koschack	<b>198046</b>	
Ers.f.: Original gl. Nr. v.: 08.12.06/a		Ers.d.:		Blatt 1/2 A3	

Schutzvermerk nach ISO 16016 beachten