

Formseite =
Beschriftungsseite

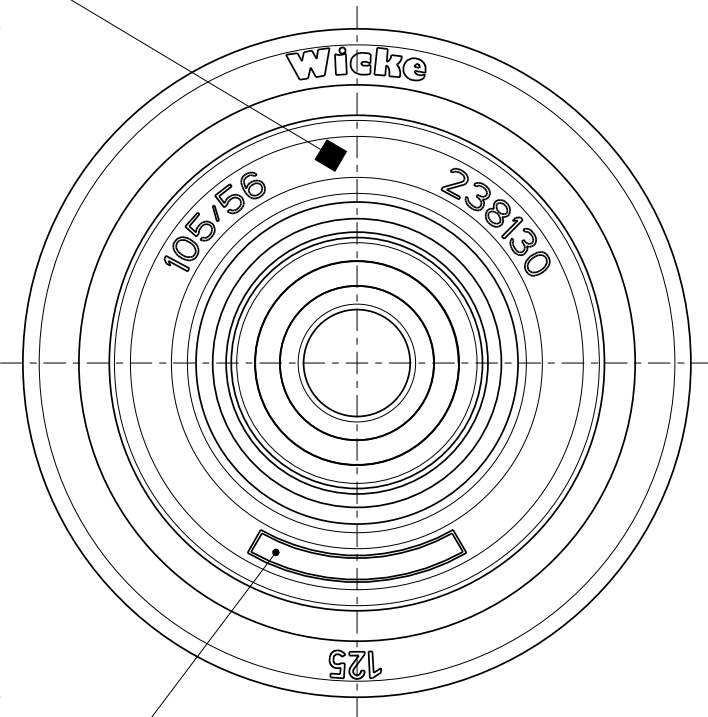

Feld für Beschriftung:

1. Herstellkennzeichen nach Wahl des Herstellers
2. Produktionscharge
3. Formnummer

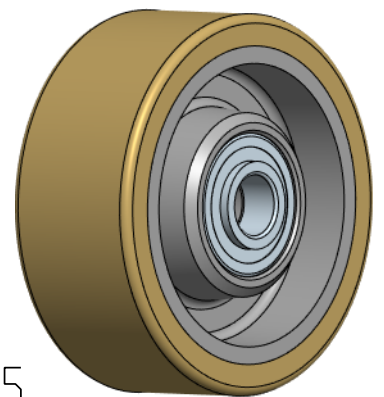
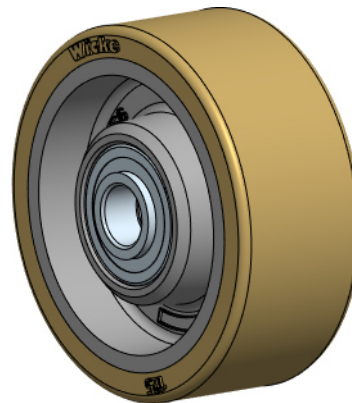

2:5

Felge unlackiert

OEM		
Geschwindigkeit	Tragfähigkeit	
	Antriebs-, Lenk- u. Bremsräder	freirollende Lasträder
6 km/h	kg	660 kg
10 km/h	kg	600 kg
16 km/h	kg	510 kg

Weitergabe sowie Vervielfältigung dieses Dokuments, Verwertung und Mitteilung seines Inhalts sind verboten, soweit nicht ausdrücklich gestattet. Zuwiderhandlungen verpflichten zu Schadenersatz. Alle Rechte für den Fall der Patent-, Gebrauchsmuster- oder Designeintragung vorbehalten.		Zul. Abw.	Oberfläche	Massstab 7:10	Gewicht 1.924 kg
				Halbzeug/Werkstoff	Reifen: NDIIthane® 92 Shore A Felge: EN-GJL-HB215
		Datum	Name	Benennung	
		Erstellt	20.03.18	Korte	
		Gepr.	20.03.18	Lange	
		Bearb.			
		Aend. gepr.:	30.11.18	↙	
				Zeichnungsnummer	
				202527	
a Felge ausgetauscht		30.11.18	Büs.	Unit:	
Zust.	Aenderung	Datum	Nam.	D <input checked="" type="checkbox"/>	
				C <input type="checkbox"/>	
				Ers.f.:	
				Ers.d.:	