

Prof.

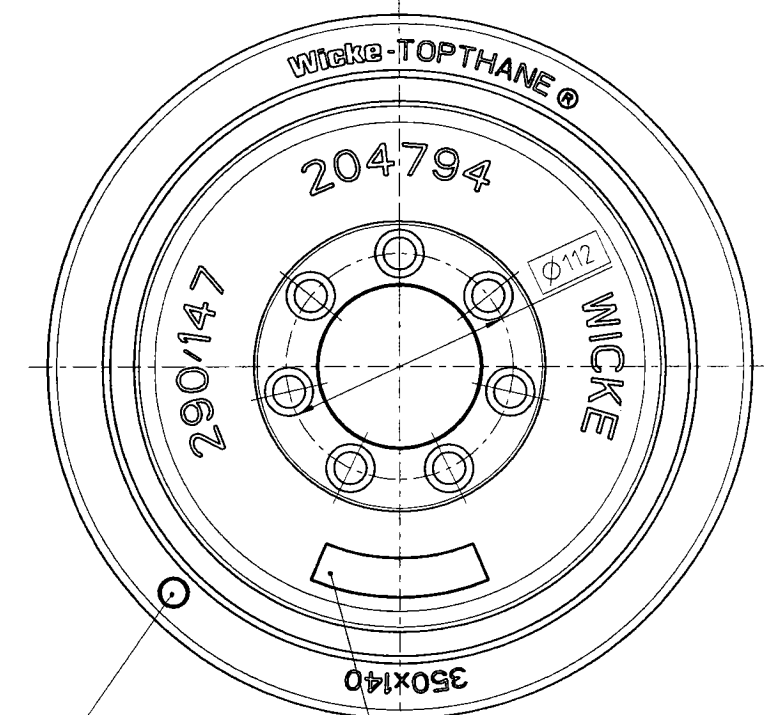

Herstellindex: Woche/Jahr
 Feld für Beschriftung:
 1. Herstellkennzeichen nach Wahl des Herstellers
 2. Produktionscharge
 3. Formnummer

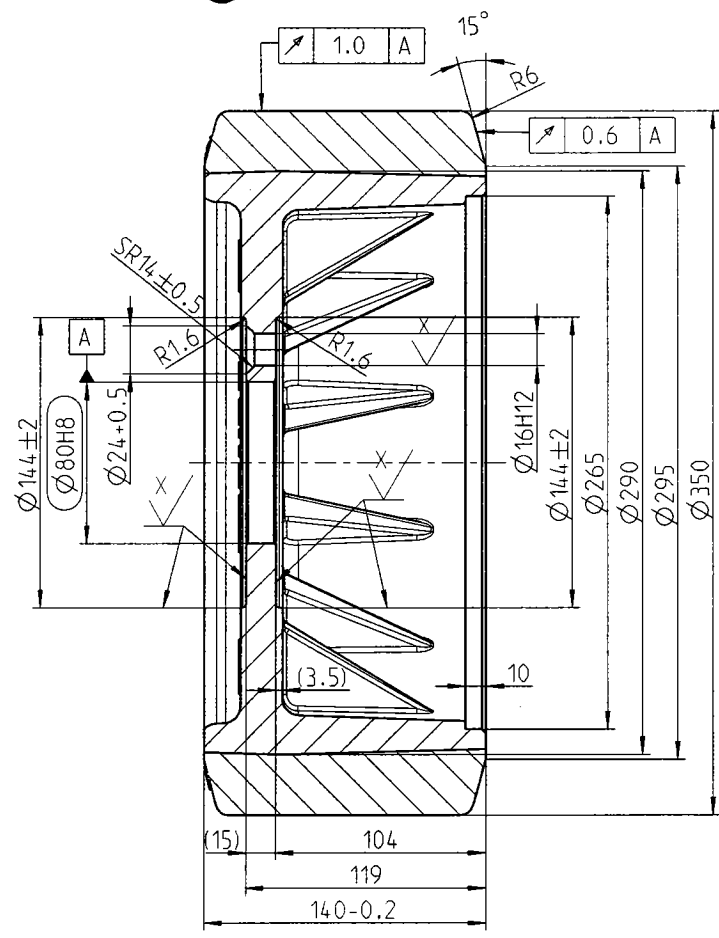
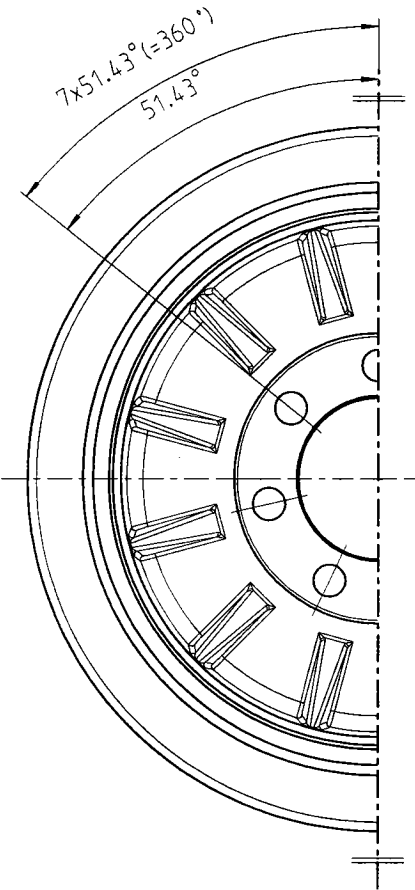
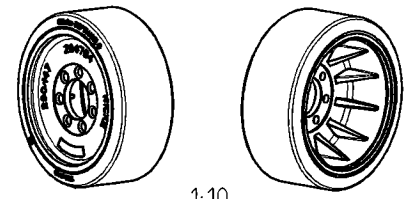

1:10

RAL 9005 tiefschwarz (x)

x = farbfrei

Schutzvermerk nach ISO 16016 beachten

Achtung

Zeichnungskopie verkleinert

Ohne unsere vorherige Zustimmung darf diese Unterlage weder vervielfältigt, noch Dritten zugänglich gemacht werden, und sie darf durch den Empfänger oder Dritte auch nicht in anderer Weise missbräuchlich verwendet werden.

Wicke GmbH + Co.
 Elberfelder Straße 109
 D-45549 Sprockhövel-Herkamp

		DEM 201332		
		Tragfähigkeit		
	Geschwindigkeit	Antriebs-, Lenk- u. Bremsräder	freierollende Lasträder	
80 H8	+0.046 0	6 km/h	3900 kg	4500 kg
16 H12	+0.180 0	10 km/h	3200 kg	4100 kg
Passmaß	Abmaß	16 km/h	2750 kg	3500 kg

Weitergabe sowie Vervielfältigung dieses Dokuments, Verwertung und Mitteilung seines Inhaltes sind verboten, soweit nicht ausdrücklich gestattet. Zuwiderhandlungen verpflichten zu Schadensersatz. Alle Rechte für den Fall der Patent-, Gebrauchsmuster- oder Gebrauchsmustereintragung vorbehalten.		Zul. Abw. ISO 8015 EN ISO 1101	Oberfläche EN ISO 1302	Massstab 2:5	Gewicht 27.040 kg
		Datum	Name	Benennung	
		Erstellt 24.02.09	Böcher	Rad	
		Gepr. 25.02.09	Hoffmann	Unit: <input type="checkbox"/> D <input type="checkbox"/> C <input type="checkbox"/>	
		Bearb.		VG 350/140/FL-S	
		Aend. gepr. 6.4.09 J		Zeichnungsnummer	
				204795	
		Zust.	Aenderung	Datum	Nam.
		Ers.f.:		Ers.d.	

