

Herstellindex:
Woche/Jahr

- Feld für Beschriftung:
1. Herstellkennzeichen nach Wahl des Herstellers
 2. Produktionscharge
 3. Formnummer

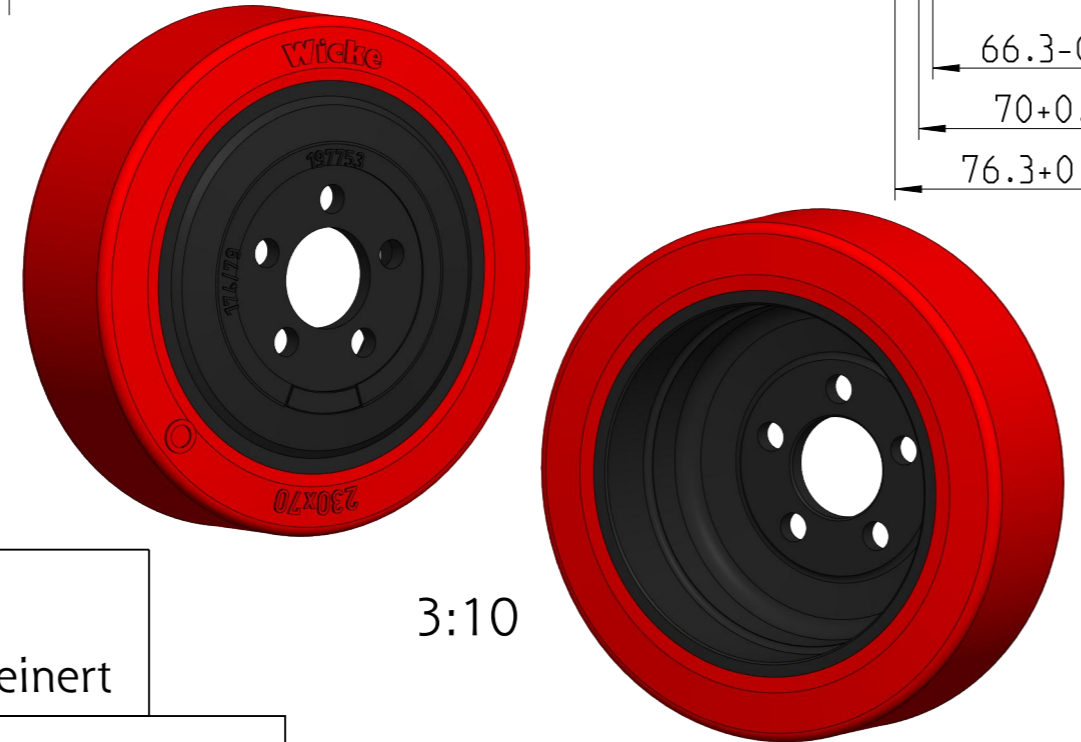

KTL-lackiert
RAL 9005 Tiefschwarz
Schichtdicke: $20 \pm 5 \mu m$

Achtung
Zeichnungskopie verkleinert

Ohne unsere vorherige Zustimmung darf diese Unterlage weder vervielfältigt, noch Dritten zugänglich gemacht werden, und sie darf durch den Empfänger oder Dritte auch nicht in anderer Weise missbräuchlich verwertet werden.

Wicke GmbH + Co.
Elberfelder Straße 109
D-45549 Sprockhövel-Herkamp

OEM		
Tragfähigkeit		
Geschwindigkeit	Antriebs-, Lenk- u. Bremsräder	freirollende Lasträder
6 km/h	980 kg	kg
10 km/h	800 kg	kg
16 km/h	690 kg	kg

Weitergabe sowie Vervielfältigung dieses Dokuments, Verwertung und Mitteilung seines Inhalts sind verboten, soweit nicht ausdrücklich gestattet. Zuwiderhandlungen verpflichten zu Schadenersatz. Alle Rechte für den Fall der Patent-, Gebrauchsmuster- oder Designeintragung vorbehalten.		Zul. Abw. EN ISO 8015 EN ISO 1101	Oberfläche EN ISO 1302	Maßstab 1:2	Gewicht 4.970 kg
Datum		Name	Benennung		
Erstellt	07.11.08	Baumgardt	Rad		
Gepr.	10.11.08	Lange			
Bearb.			TG 230/ 70/FL-S		
Änd. gepr.:	18.10.24	16			
d	$\varnothing 190$ in $\varnothing 185$ korrigiert	18.10.24	Korte	Zeichnungsnummer	
c	alternatives Material ergänzt	10.05.22	Korte	205261	
b	$\varnothing 170$ in $\varnothing 174$	17.03.20	Büs.		
a	Felge ausgetauscht	29.06.16	Büs.	Blatt 1/2	
Zust.	Änderung	Datum	Name	A3	
			Ers.f.:		Ers.d.:

