

1:2

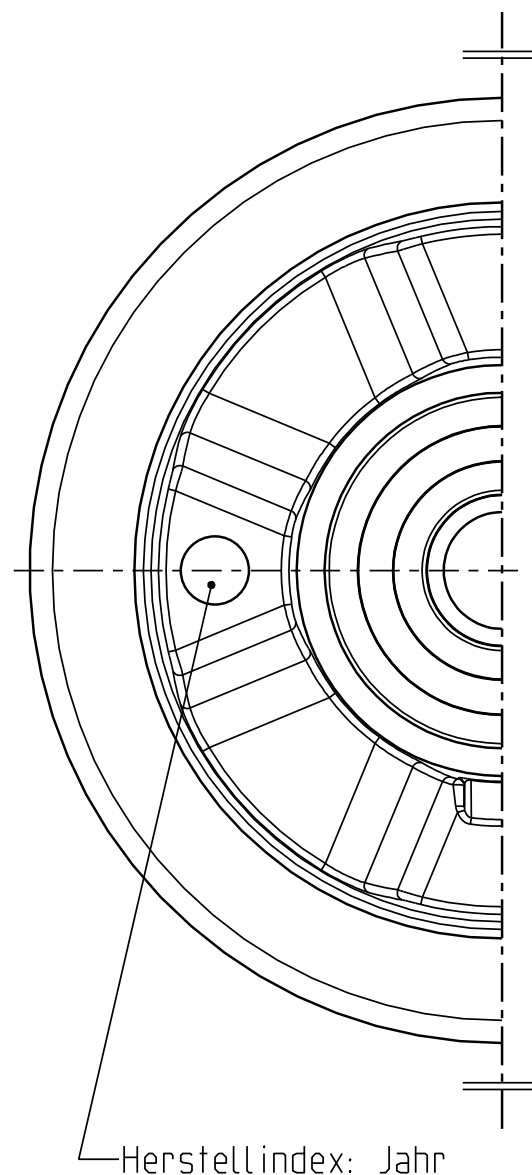

Herstellindex: Jahr

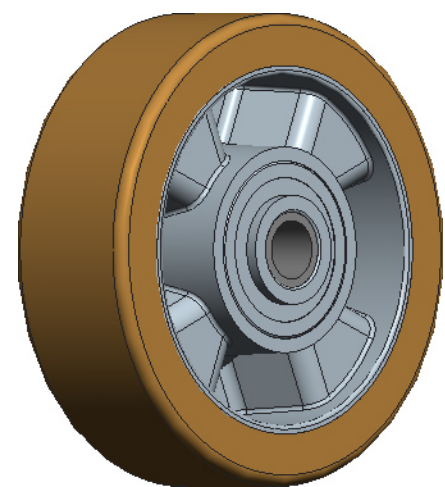
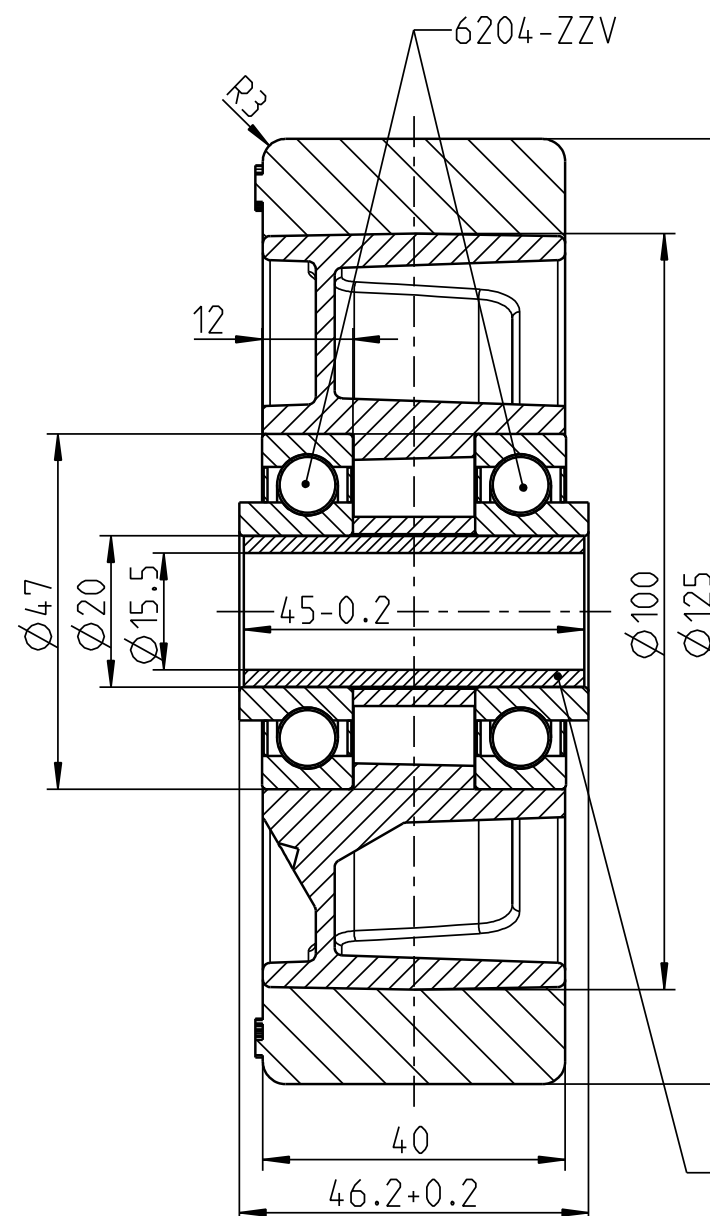

lose beigelegt

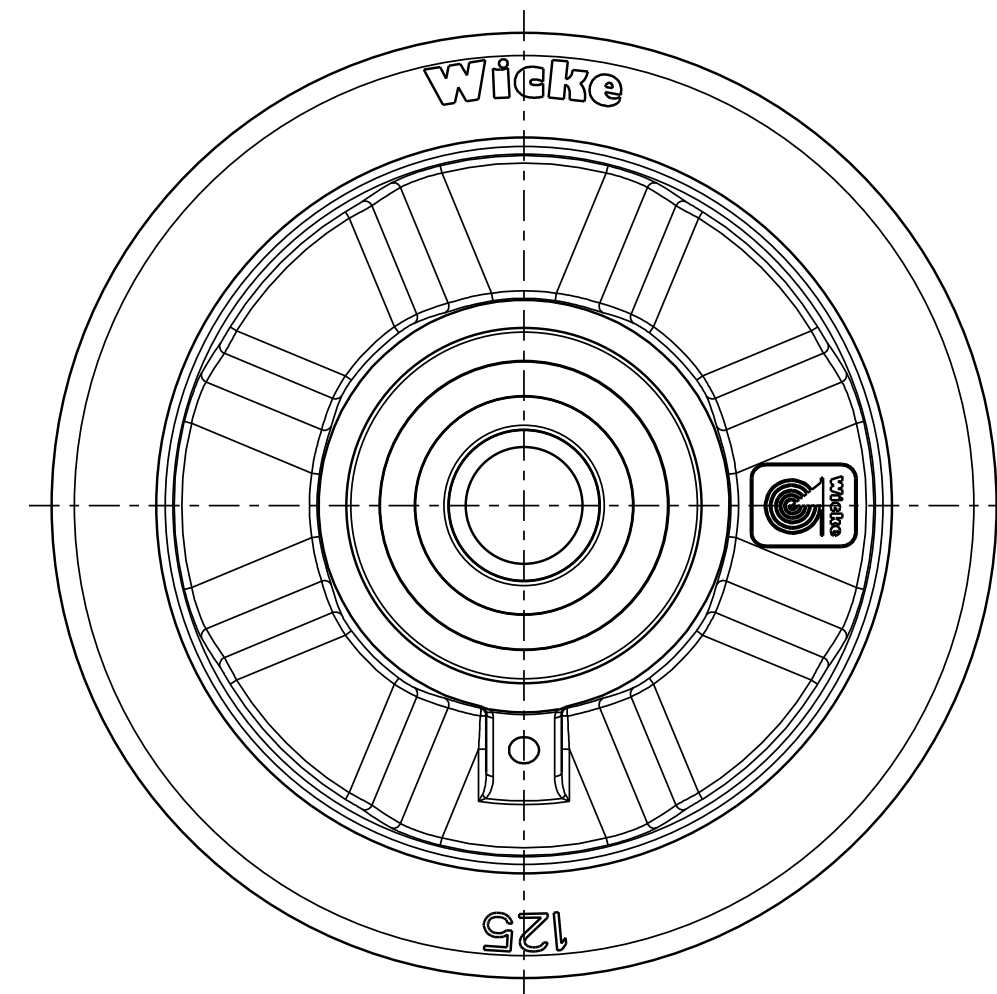

Achtung

Zeichnungskopie verkleinert

Ohne unsere vorherige Zustimmung darf diese Unterlage weder vervielfältigt, noch Dritten zugänglich gemacht werden, und sie darf durch den Empfänger oder Dritte auch nicht in anderer Weise missbräuchlich verwertet werden.

Wicke GmbH + Co.
Elberfelder Straße 109
D-45549 Sprockhövel-Herkamp

OEM 0039903563		
Tragfähigkeit		
Geschwindigkeit	Antriebs-, Lenk- u. Bremsräder	freirollende Lasträder
6 km/h	kg	520 kg
10 km/h	kg	470 kg
16 km/h	kg	410 kg

Weitergabe sowie Vervielfältigung dieses Dokuments, Verwertung und Mitteilung seines Inhalts sind verboten, soweit nicht ausdrücklich gestattet. Zuwiderhandlungen verpflichten zu Schadenersatz. Alle Rechte für den Fall der Patent-, Gebrauchsmuster- oder Designeintragung vorbehalten.		Zul. Abw. EN 12532 EN 12533 (b)	Oberfläche	Massstab 1:1	Gewicht 0.712 kg
Datum Name		Halbzeug/Werkstoff		Reifen: Tophane® 92 Shore A Felge: GD-ALSi9Cu3	
Erstellt	05.08.14	Pflöging		Benennung	
Gepr.	05.08.14	Lange		Rad	
Bearb.				PE 125/ 40/4K-S	
Aend. gepr.	16.07.18			Zeichnungsnummer	
Wicke Germany				207111	
Zust. Aenderung Datum Nam.				Ers.f.: Original gl. Nr. v.: 10.07.09	
				Ers.d.:	
				Blatt 1/2 A3	