

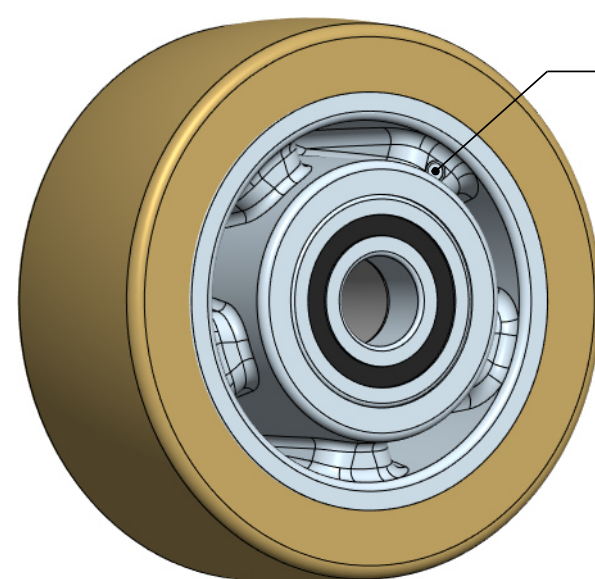

3:5

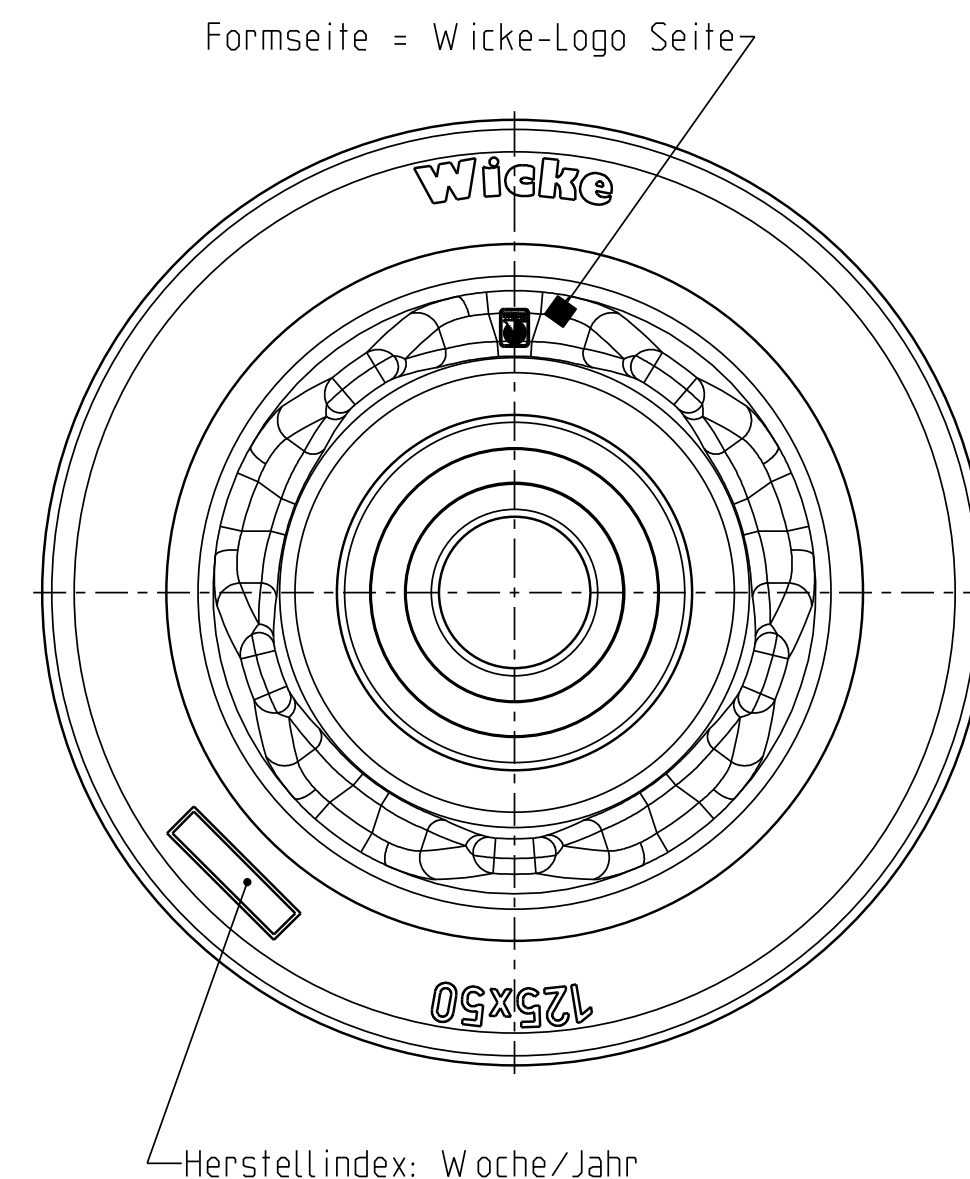

Herstellindex:
Jahr

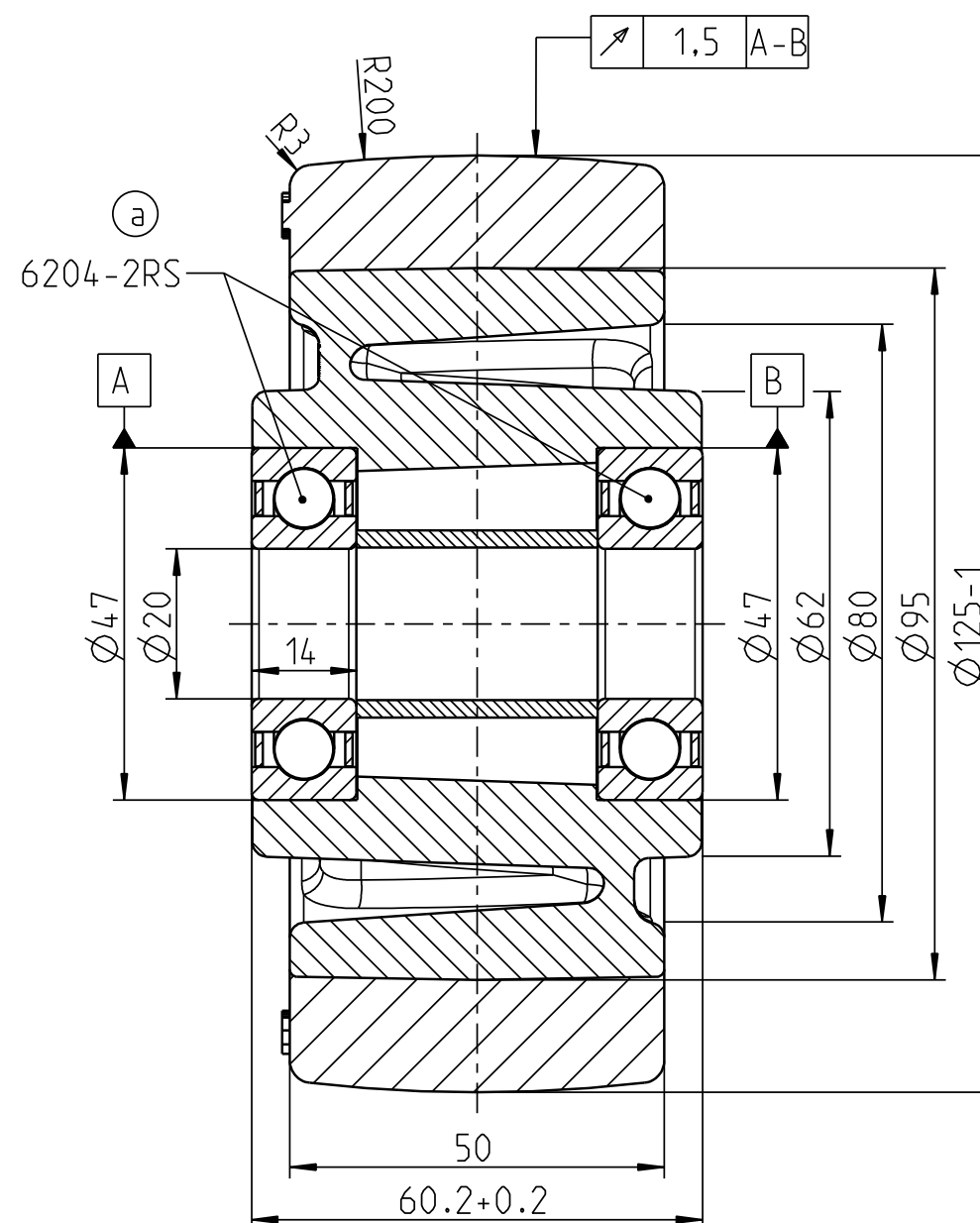

Achtung

Zeichnungskopie verkleinert

Ohne unsere vorherige Zustimmung darf diese Unterlage weder vervielfältigt, noch Dritten zugänglich gemacht werden, und sie darf durch den Empfänger oder Dritte auch nicht in anderer Weise missbräuchlich verwendet werden.

Wicke GmbH + Co.
Elberfelder Straße 109
D-45549 Sprockhövel-Herkamp

Weitergabe sowie Vervielfältigung dieses Dokuments, Verwertung und Mitteilung seines Inhalts sind verboten, soweit nicht ausdrücklich gestattet. Zuwiderhandlungen verpflichten zu Schadenersatz. Alle Rechte für den Fall der Patent-, Gebrauchsmuster- oder Designeintragung vorbehalten.

Zul. Abw.
EN ISO 1101
EN ISO 8015

Oberfläche

Massstab 1:1

Gewicht 1.176 kg

Halbzeug/Werkstoff Reifen: NDIIthane® 92 Shore A
Felge: GD-ALSi9Cu3

| OEM | | |
|-----------------|--------------------------------|------------------------|
| Geschwindigkeit | Tragfähigkeit | |
| | Antriebs-, Lenk- u. Bremsräder | freirollende Lasträder |
| 6 km/h | kg | 640 kg |
| 10 km/h | kg | 580 kg |
| 16 km/h | kg | 500 kg |

| Zust. | Aenderung | Datum | Nam. |
|-------|--------------------|----------|-------|
| a | 6204-Z in 6204-2RS | 11.07.18 | Korte |

| Datum | Name |
|----------------------|-----------|
| Erstellt 13.10.14 | Baumgardt |
| Gepr. 13.10.14 | Lange |
| Bearb. | |
| Aend. gepr. 11.07.18 | |



| Benennung | Unit: |
|-----------------------|---------------------------------------|
| Rad | D <input checked="" type="checkbox"/> |
| VE 125/50/4K-S | C <input checked="" type="checkbox"/> |
| Zeichnungsnummer | Blatt |
| 218650 | 1/2 |
| Ers.f.: | A3 |
| Ers.d.: | |