

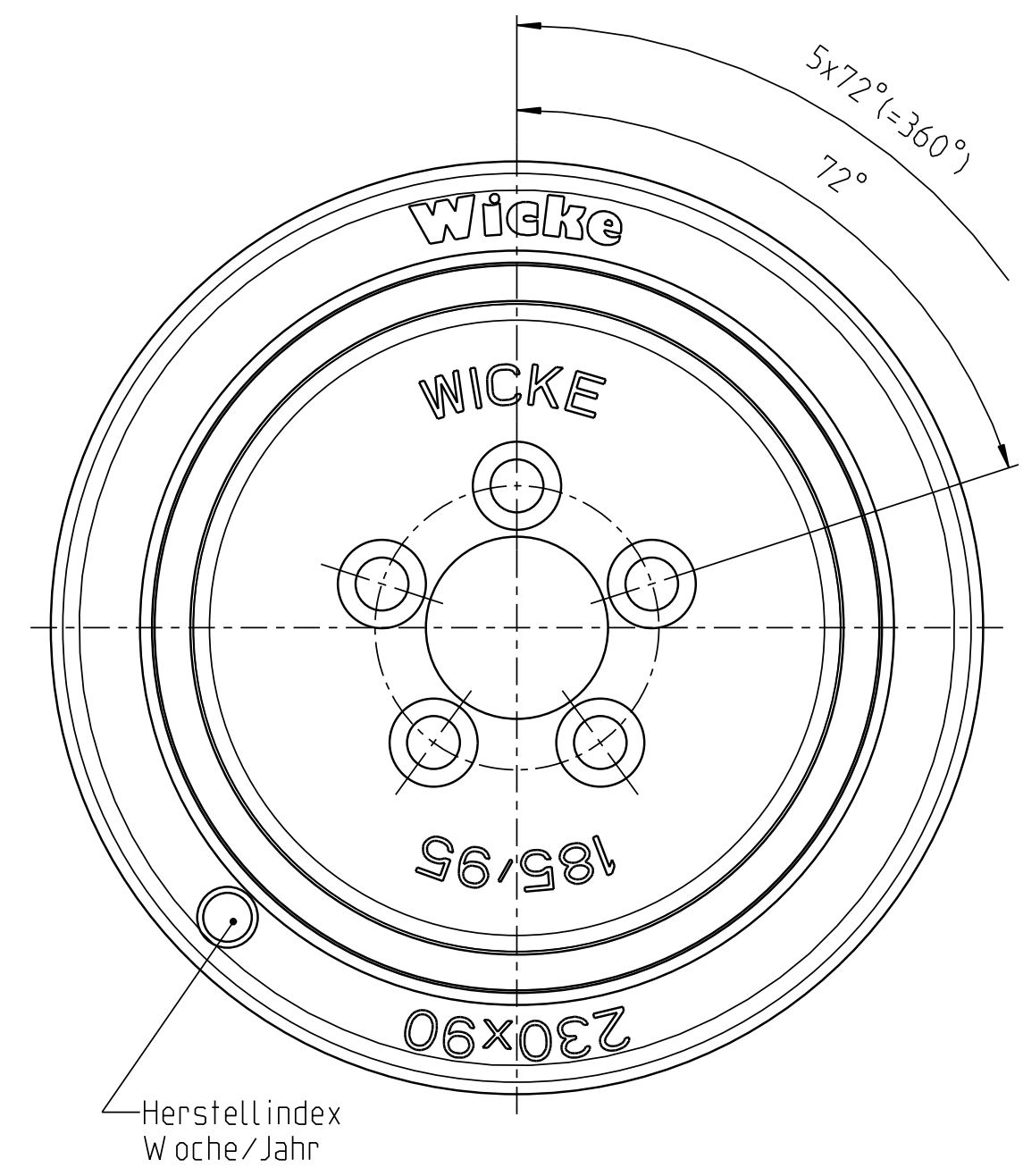

3:10

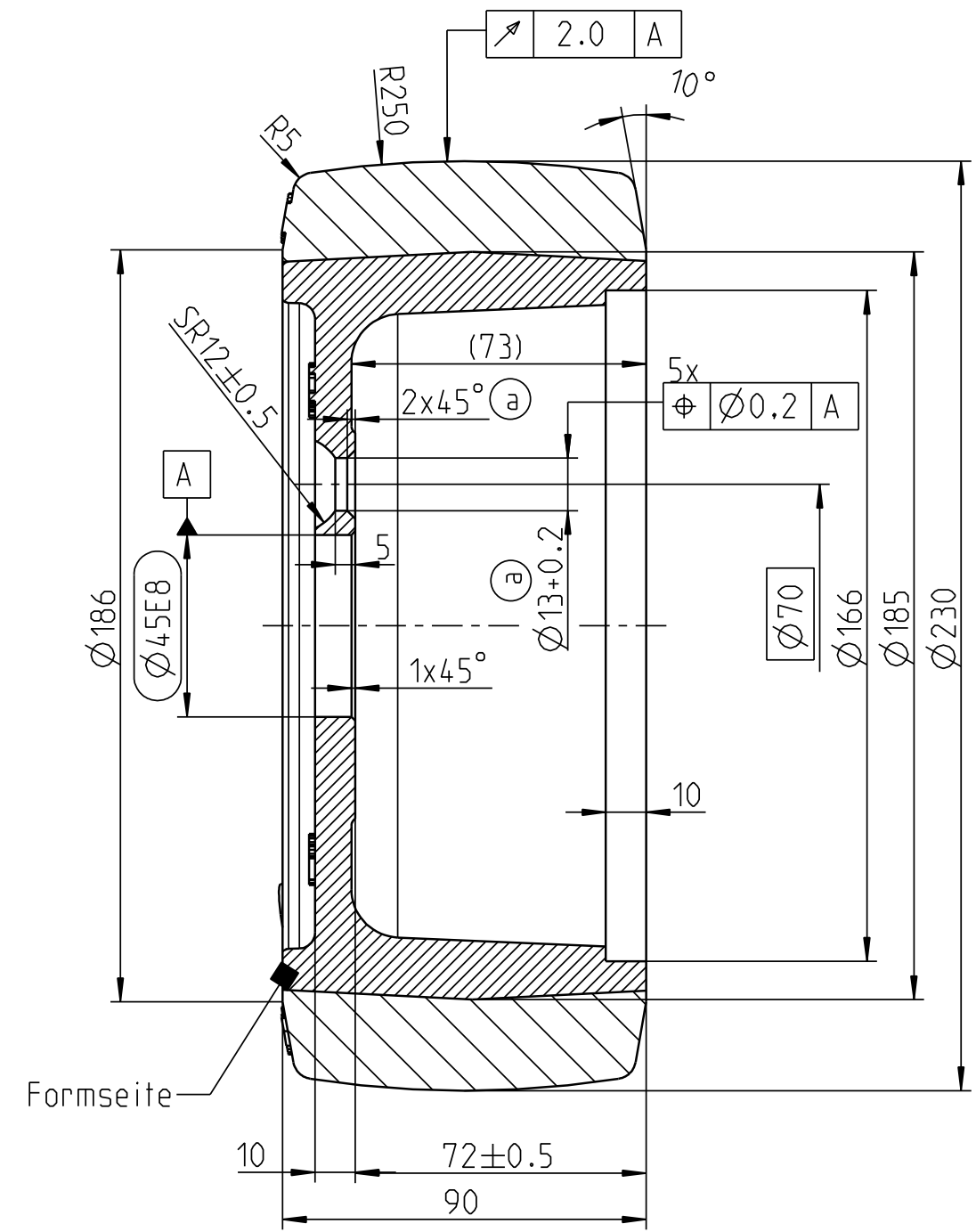
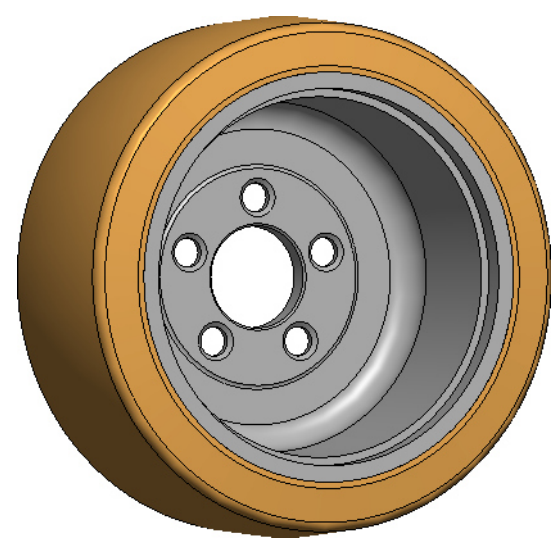

unlackiert

Achtung
Zeichnungskopie verkleinert

Ohne unsere vorherige Zustimmung darf diese Unterlage weder vervielfältigt, noch Dritten zugänglich gemacht werden, und sie darf durch den Empfänger oder Dritte auch nicht in anderer Weise missbräuchlich verwertet werden.

Wicke GmbH + Co.
Elberfelder Straße 109
D-45549 Sprockhövel-Herkamp

		OEM		
		Tragfähigkeit		
	Geschwindigkeit	Antriebs-, Lenk- u. Bremsräder	freirollende Lasträder	
	6 km/h	1750 kg	kg	
45 E8	+0.089 +0.050	10 km/h	1450 kg	kg
Passmaß	Abmaß	16 km/h	1200 kg	kg

Weitergabe sowie Vervielfältigung dieses Dokuments, Verwertung und Mitteilung seines Inhalts sind verboten, soweit nicht ausdrücklich gestattet. Zuwiderhandlungen verpflichten zu Schadenersatz. Alle Rechte für den Fall der Patent-, Gebrauchsmuster- oder Designeintragung vorbehalten.		Zul. Abw. EN ISO 1101 EN ISO 8015	Oberfläche EN ISO 1302	Massstab 3:5	Gewicht 7.182 kg
		Halbzeug/Werkstoff Reifen: Tophane® 92 Shore A Felge: EN-GJL-250		Benennung Rad PG 230/ 90/FL-S	
		Aend. gepr. 24.06.19		Unit: D <input checked="" type="checkbox"/> C <input type="checkbox"/>	
		Zust. Aenderung		Blatt 1/2 A3	
		Datum		Ers.f.:	
		Nam.		Ers.d.:	



Schutzvermerk nach ISO 16016 beachten