

3:10

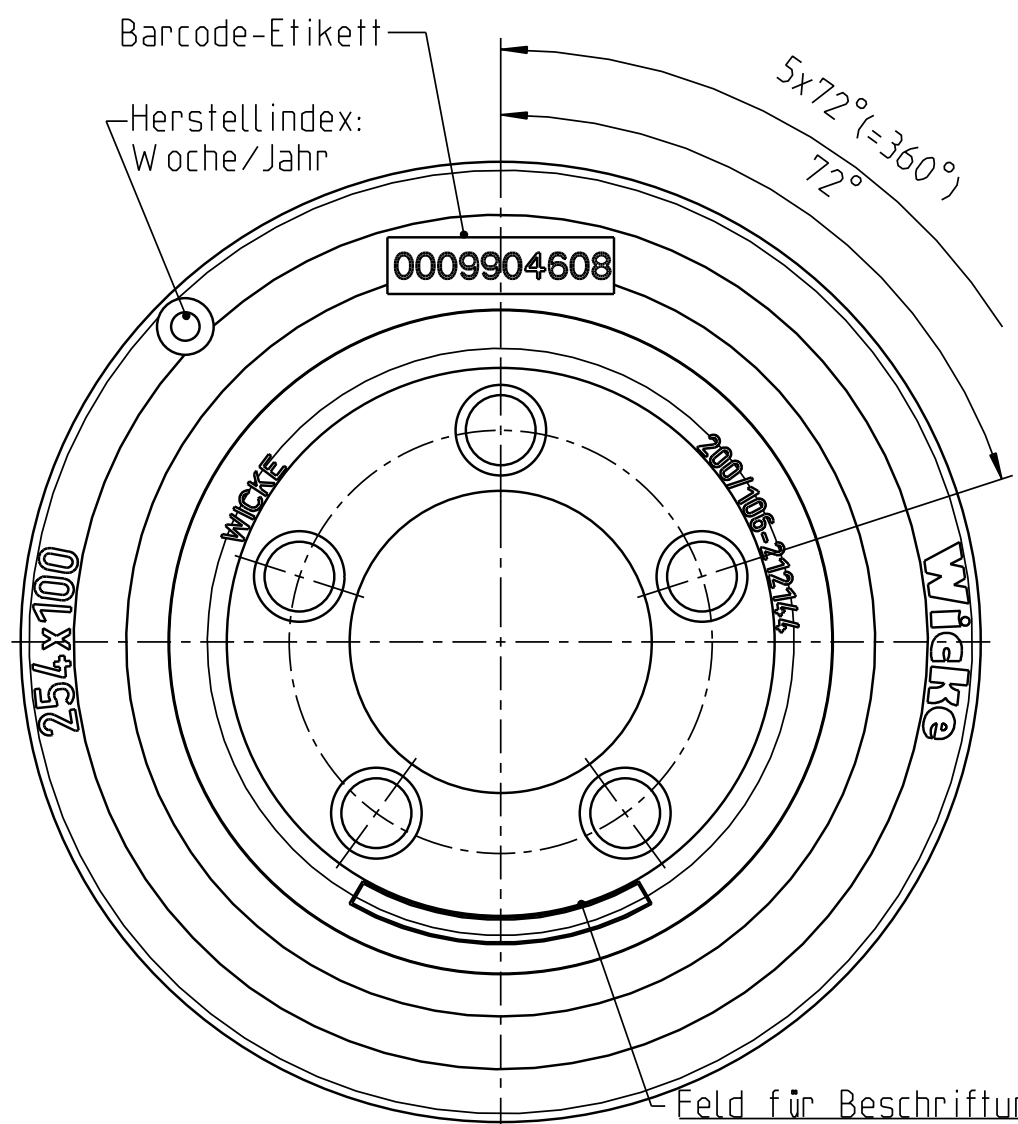
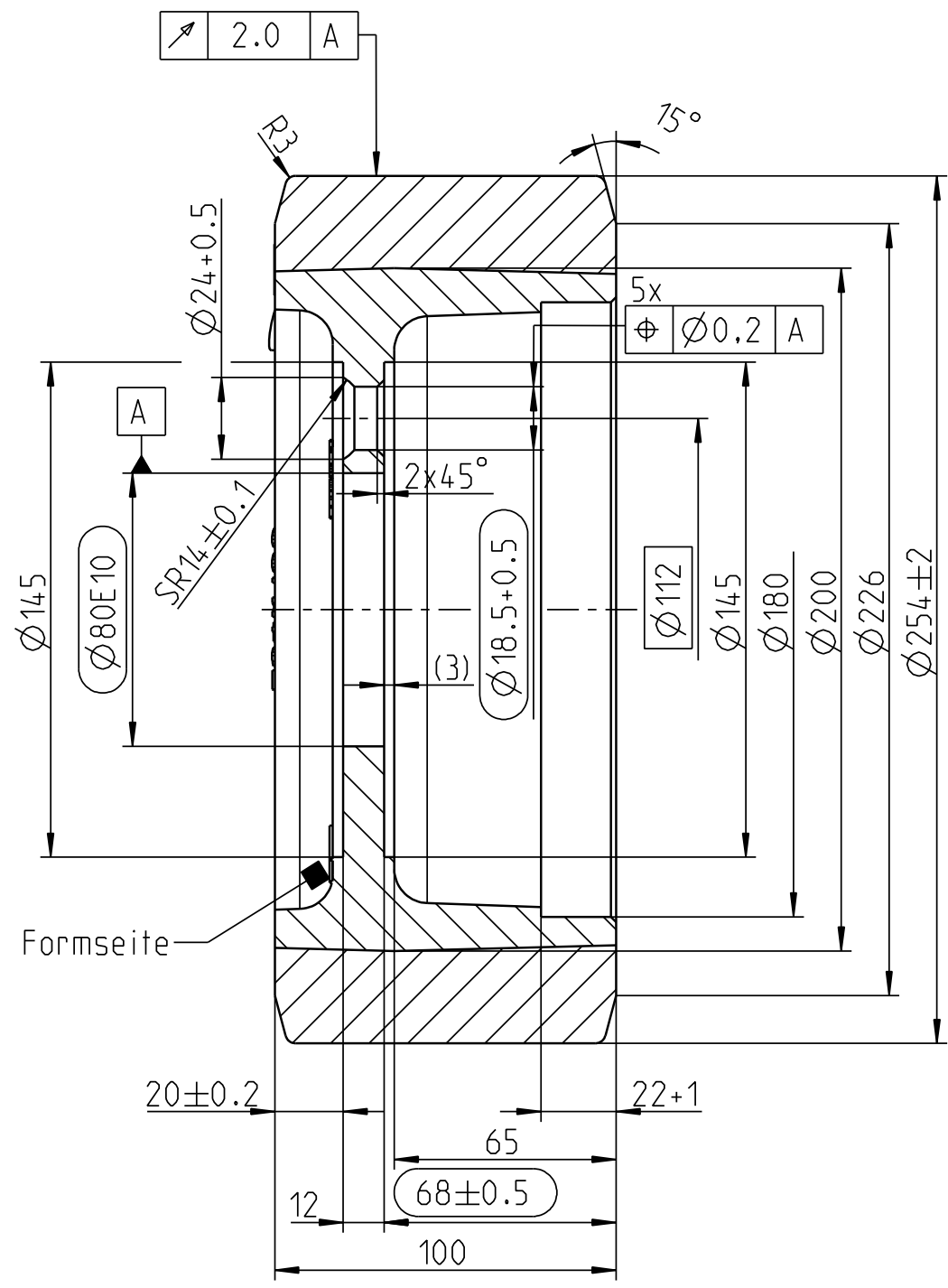
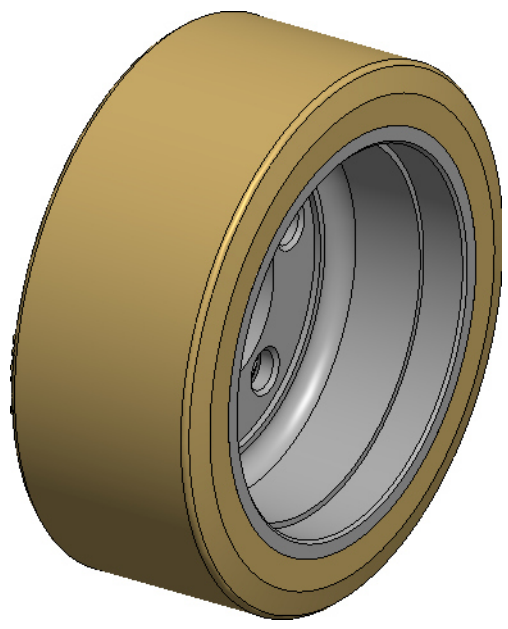

- Feld für Beschriftung:
1. Herstellkennzeichen nach Wahl des Herstellers
  2. Produktionscharge
  3. Formnummer

**Achtung**  
Zeichnungskopie verkleinert

Ohne unsere vorherige Zustimmung darf diese Unterlage weder vervielfältigt, noch Dritten zugänglich gemacht werden, und sie darf durch den Empfänger oder Dritte auch nicht in anderer Weise missbräuchlich verwertet werden.

**Wicke GmbH + Co.**  
Elberfelder Straße 109  
D-45549 Sprockhövel-Herkamp

Felge unlackiert

OEM 0009904608	
Tragfähigkeit	
Geschwindigkeit	Antriebs-, Lenk- u. Bremsräder
6 km/h	2100 kg
10 km/h	1700 kg
Passmaß	Abmaß
80 E10	+0.180 +0.060
16 km/h	1450 kg

Weitergabe sowie Vervielfältigung dieses Dokuments, Verwertung und Mitteilung seines Inhalts sind verboten, soweit nicht ausdrücklich gestattet. Zuwiderhandlungen verpflichten zu Schadenersatz. Alle Rechte für den Fall der Patent-, Gebrauchsmuster- oder Designeintragung vorbehalten.		Zul. Abw. EN ISO 8015 EN ISO 1101	Oberfläche EN ISO 1302	Massstab 1:2	Gewicht 9.359 kg
Halbzeug/Werkstoff		Reifen: NDIIthane® 92 Shore A		Felge: EN-GJL-250	
Benennung		Rad		Unit:	
VG 254/100/FL-S		D <input checked="" type="checkbox"/>		C <input type="checkbox"/>	
Zeichnungsnummer		250000		Blatt 1/2	
Ers.f.:		Ers.d.:		A3	

