

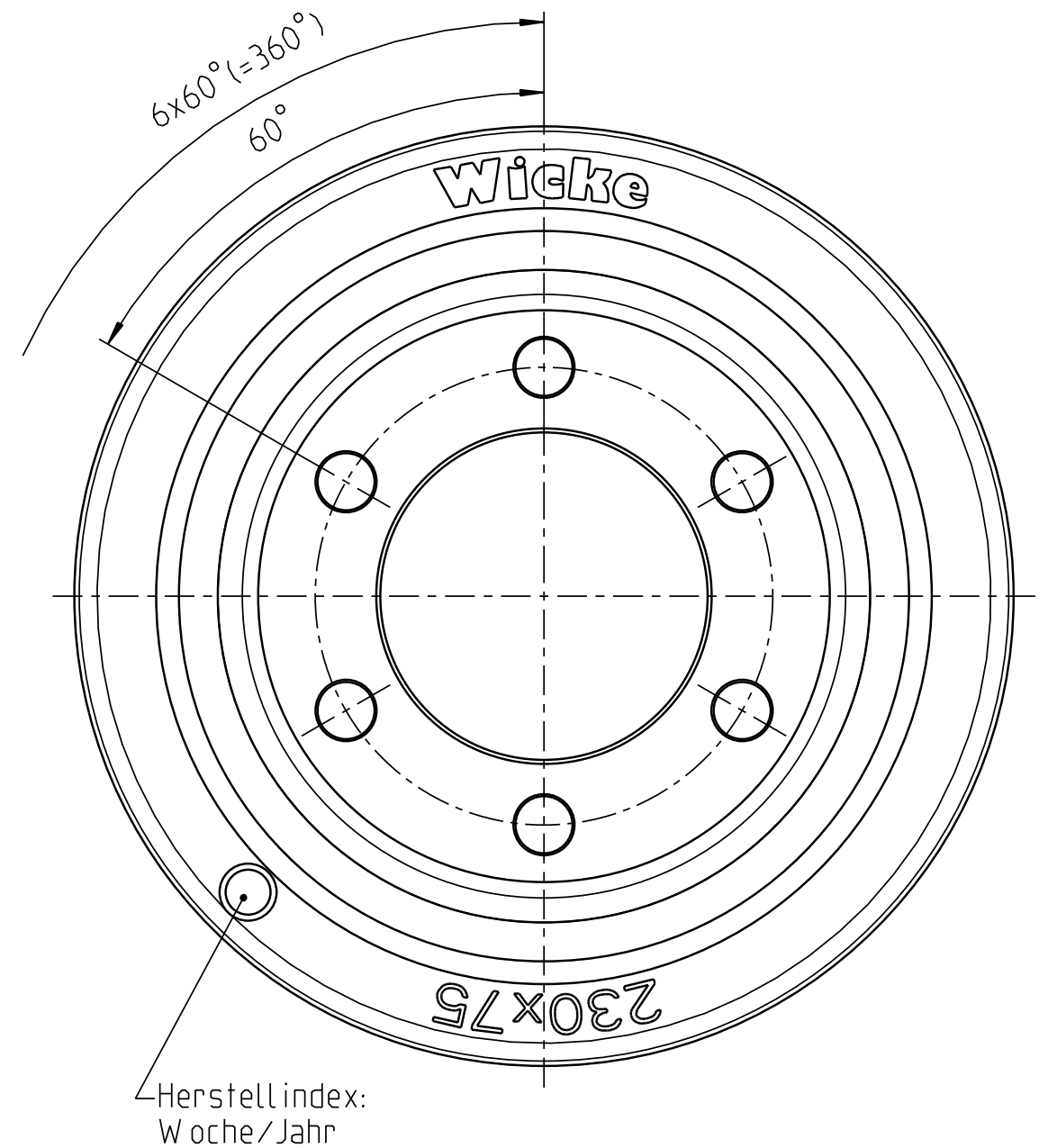

3:10

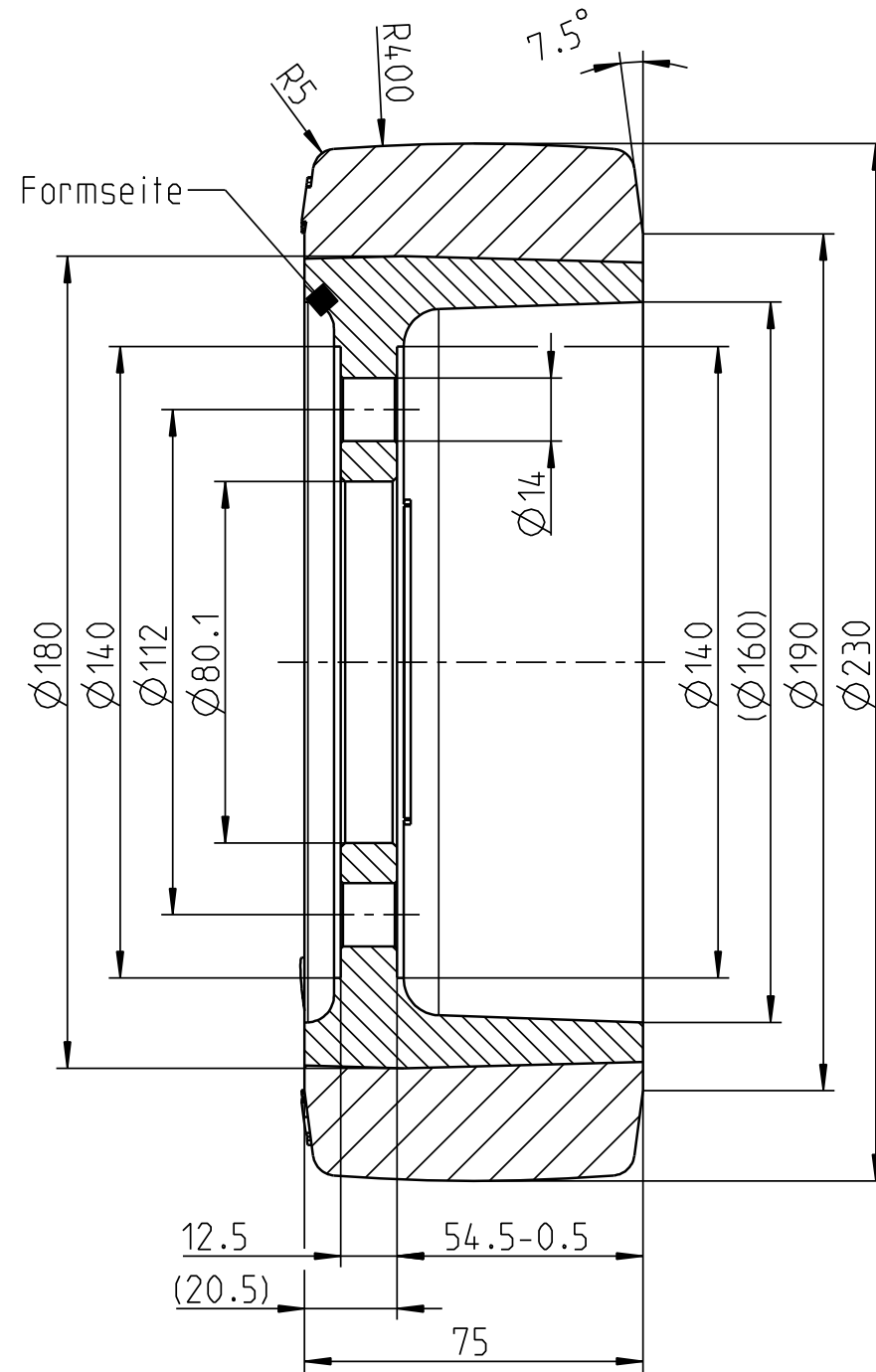
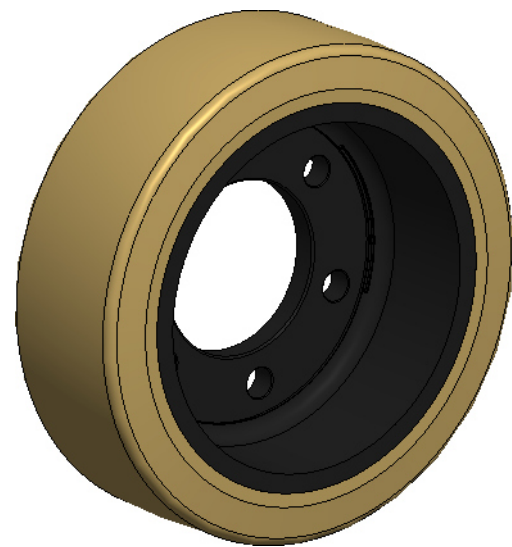

KTL-Lackiert
 ✓ RAL 9005 Tiefschwarz
 Schichtdicke: 20 ±5 µm

Achtung
 Zeichnungskopie verkleinert

Ohne unsere vorherige Zustimmung darf diese Unterlage weder vervielfältigt, noch Dritten zugänglich gemacht werden, und sie darf durch den Empfänger oder Dritte auch nicht in anderer Weise missbräuchlich verwendet werden.

Wicke GmbH + Co.
 Elberfelder Straße 109
 D-45549 Sprockhövel-Herkamp

OEM		
Geschwindigkeit	Tragfähigkeit	
	Antriebs-, Lenk- u. Bremsräder	freirollende Lasträder
6 km/h	1450 kg	kg
10 km/h	1150 kg	kg
16 km/h	1000 kg	kg

Weitergabe sowie Vervielfältigung dieses Dokuments, Verwertung und Mitteilung seines Inhalts sind verboten, soweit nicht ausdrücklich gestattet. Zuwiderhandlungen verpflichten zu Schadenersatz. Alle Rechte für den Fall der Patent-, Gebrauchsmuster- oder Designeintragung vorbehalten.		Zul. Abw.	Oberfläche EN ISO 1302	Massstab 3:5	Gewicht 5.856 kg
Halbzeug/Werkstoff		Reifen: NDIIthane® 92 Shore A Felge: EN-GJL-HB215		Benennung	
Datum		Name		Unit:	
Erstellt	01.07.20	Debener		D <input checked="" type="checkbox"/>	
Gepr.	01.07.20			C <input type="checkbox"/>	
Bearb.				Blatt 1/1	
Aend. gepr.:		Aend. gepr.:		A3	
Zust.		Aenderung		Datum	
Nam.		Nam.		Ers.f.:	
				Ers.d.:	

