

3:10

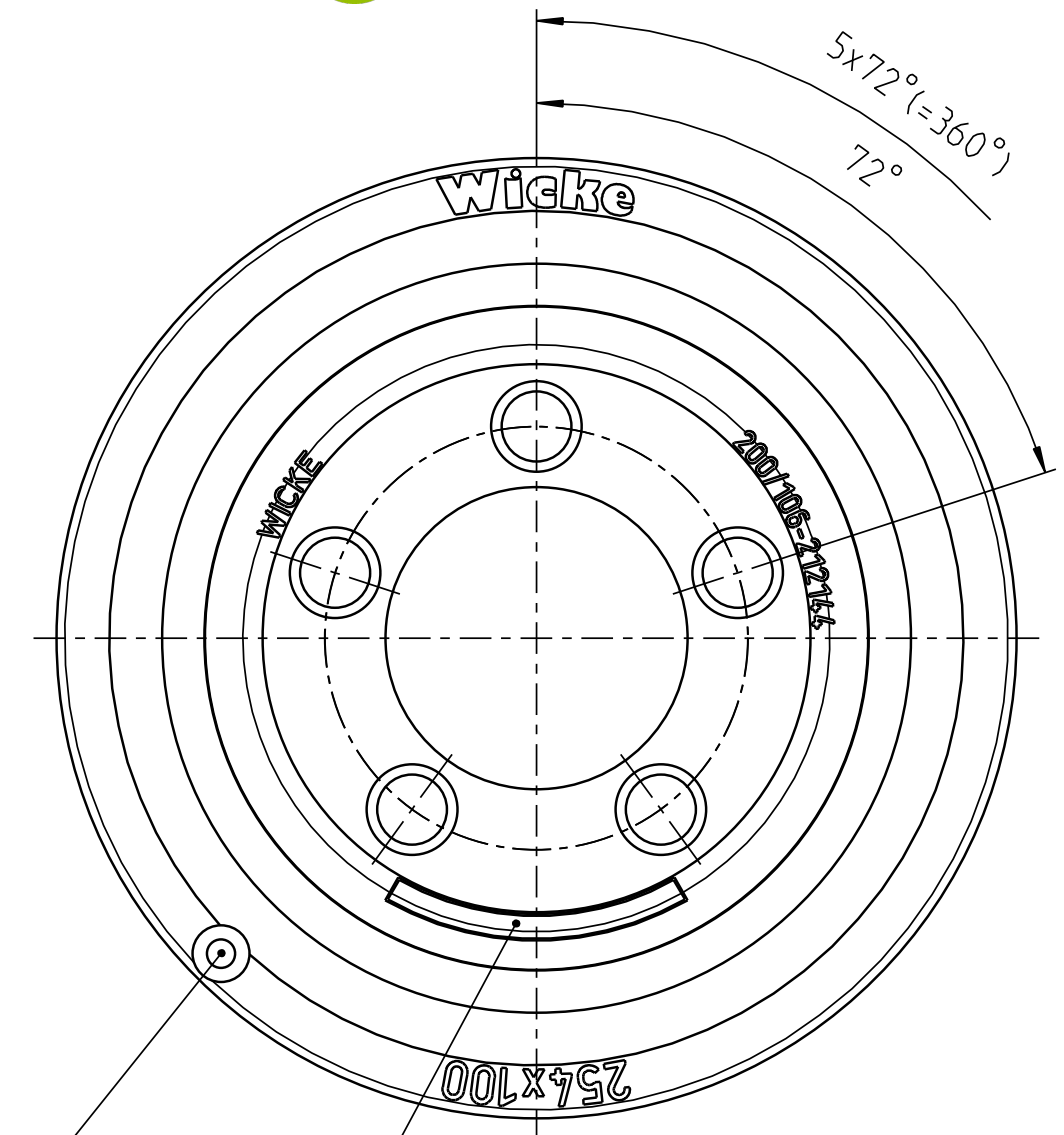
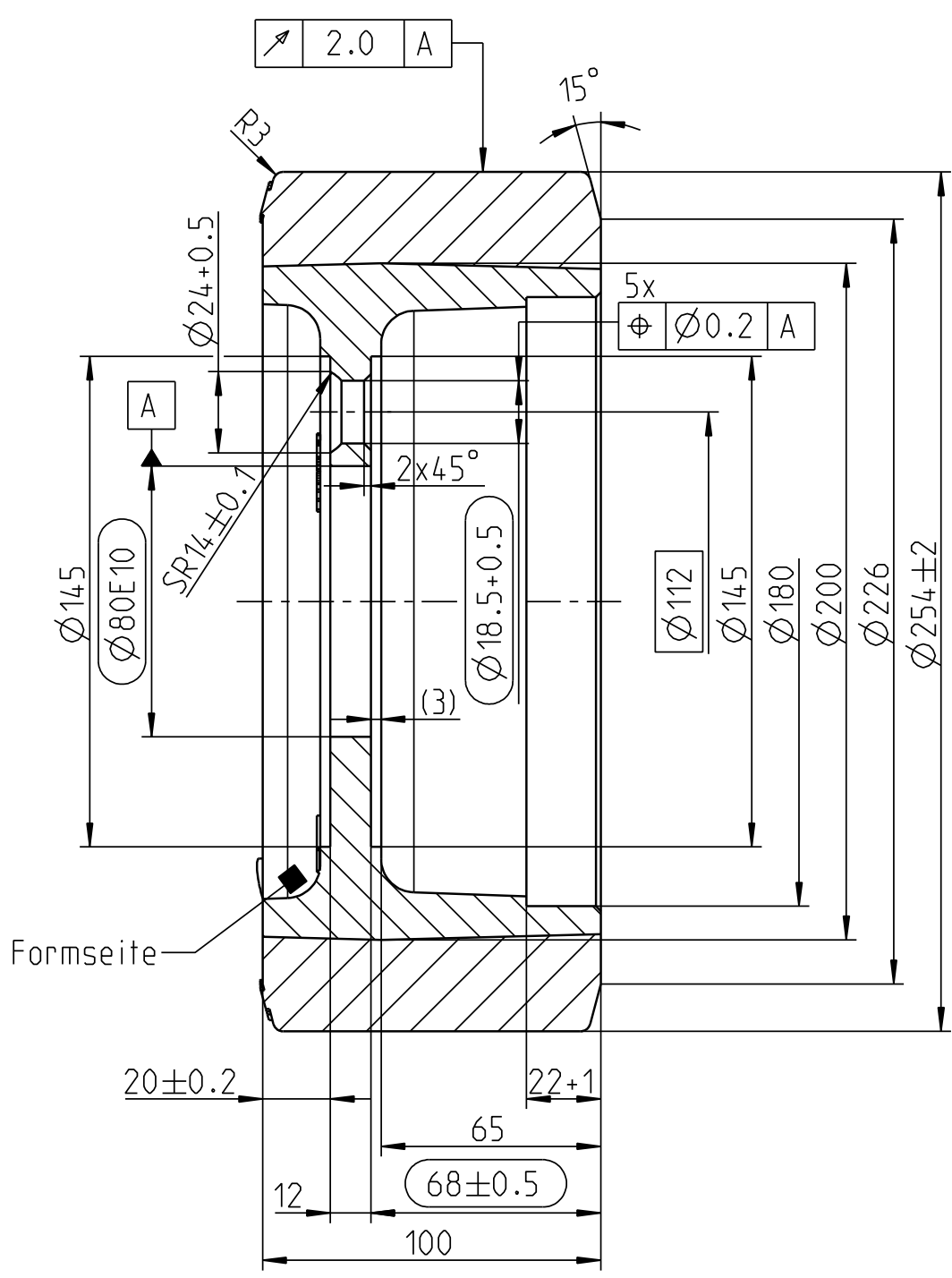
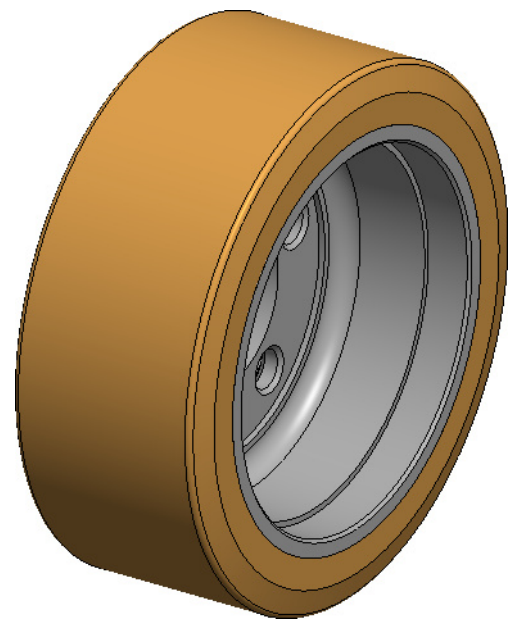

- Feld für Beschriftung:
- 1. Herstellkennzeichen nach Wahl des Herstellers
- 2. Produktionscharge
- 3. Formnummer

unlackiert

**Achtung**  
Zeichnungskopie verkleinert

Ohne unsere vorherige Zustimmung darf diese Unterlage weder vervielfältigt, noch Dritten zugänglich gemacht werden, und sie darf durch den Empfänger oder Dritte auch nicht in anderer Weise missbräuchlich verwertet werden.

**Wicke GmbH + Co.**  
Elberfelder Straße 109  
D-45549 Sprockhövel-Herkamp

OEM		Tragfähigkeit		
Geschwindigkeit	Antriebs-, Lenk- u. Bremsräder	freirollende Lasträder		
6 km/h	2100 kg	kg		
10 km/h	1700 kg	kg		
16 km/h	1450 kg	kg		

Weitergabe sowie Vervielfältigung dieses Dokuments, Verwertung und Mitteilung seines Inhalts sind verboten, soweit nicht ausdrücklich gestattet. Zuwiderhandlungen verpflichten zu Schadenersatz. Alle Rechte für den Fall der Patent-, Gebrauchsmuster- oder Designeintragung vorbehalten.		Zul. Abw. EN ISO 8015 EN ISO 1101	Oberfläche EN ISO 1302	Massstab 1:2	Gewicht 9.320 kg
Werkstoff Reifen: Topthane® 92 Shore A Felge: EN-GJL-250		Benennung <b>Rad</b> <b>PG 254/100/FL-S</b>		Unit: D <input checked="" type="checkbox"/> C <input type="checkbox"/>	
Erstellt 15.12.22 Büschler		Name 16		Blatt 1/2 A3	
Gepr. 15.12.22		Aend. gepr.:		Ers.f.:	
Bearb.:		Wicke Germany		Ers.d.:	
Zust.	Aenderung	Datum	Nam.		