

Z 1:2

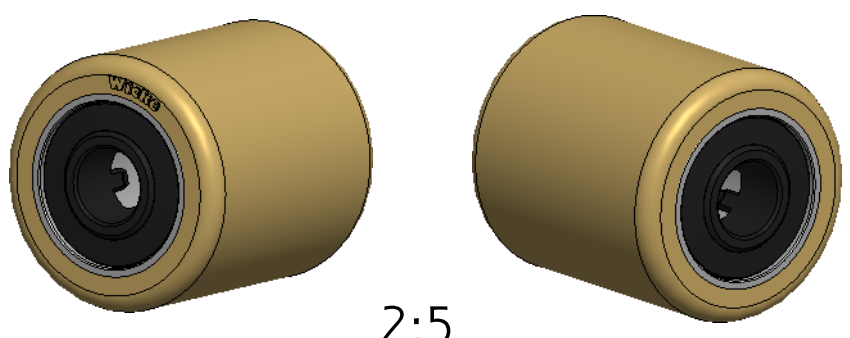
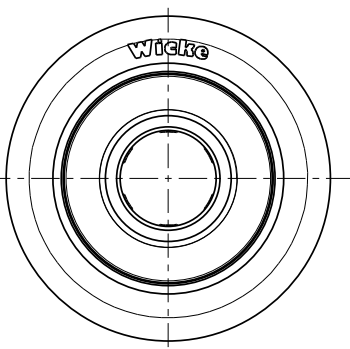

2:5

|                 |                                |                        |
|-----------------|--------------------------------|------------------------|
| OEM 253072 (b)  |                                |                        |
| Tragfähigkeit   |                                |                        |
| Geschwindigkeit | Antriebs-, Lenk- u. Bremsräder | freirollende Lasträder |
| 6 km/h          | kg                             | 850 kg                 |
| 10 km/h         | kg                             | 770 kg                 |
| 16 km/h         | kg                             | 660 kg                 |

|   |                      |              |            |  |  |
|---|----------------------|--------------|------------|--|--|
| Weitergabe sowie Vervielfältigung dieses Dokuments, Verwertung und Mitteilung seines Inhalts sind verboten, soweit nicht ausdrücklich gestattet. Zuwiderhandlungen verpflichten zu Schadenersatz. Alle Rechte für den Fall der Patent-, Gebrauchsmuster- oder Designeintragung vorbehalten. |                      | Zul. Abw.    | Oberfläche | Massstab 1:1                           | Gewicht 1.266 kg                                       |
|   |                      |              |            | Halbzeug/Werkstoff                     | Reifen: NDIIthane® 92 Shore A<br>Rollenkörper: P235TR2 |
|   |                      | Datum        | Name       | Benennung                              |  |
|   |                      | Erstellt     | 16.04.12   | Hoffmann                               |  |
|   |                      | Gepr.        | 16.04.12   | Lange                                  |  |
|   |                      | Bearb.       |            |  |  |
|   |                      | Aend. gepr.: | 16.04.21   | Jb                                     |  |
| b   | OEM-Nr. ergänzt      | 16.04.21     | Stafylas   | <b>Rolle</b><br><b>VN 85/ 95 /6K-S</b> |  |
| a   | Buchsen ausgetauscht | 14.08.19     | B üs.      |  |  |
| Zust. Änderung  |                      | Datum        | Nam.       | Zeichnungsnummer                       |  |
|   |                      |              |            | <b>208484</b>                          |  |
|   |                      |              |            | Ers.f.:                                |  |
|   |                      |              |            | Ers.d.:                                |  |

