

1:2

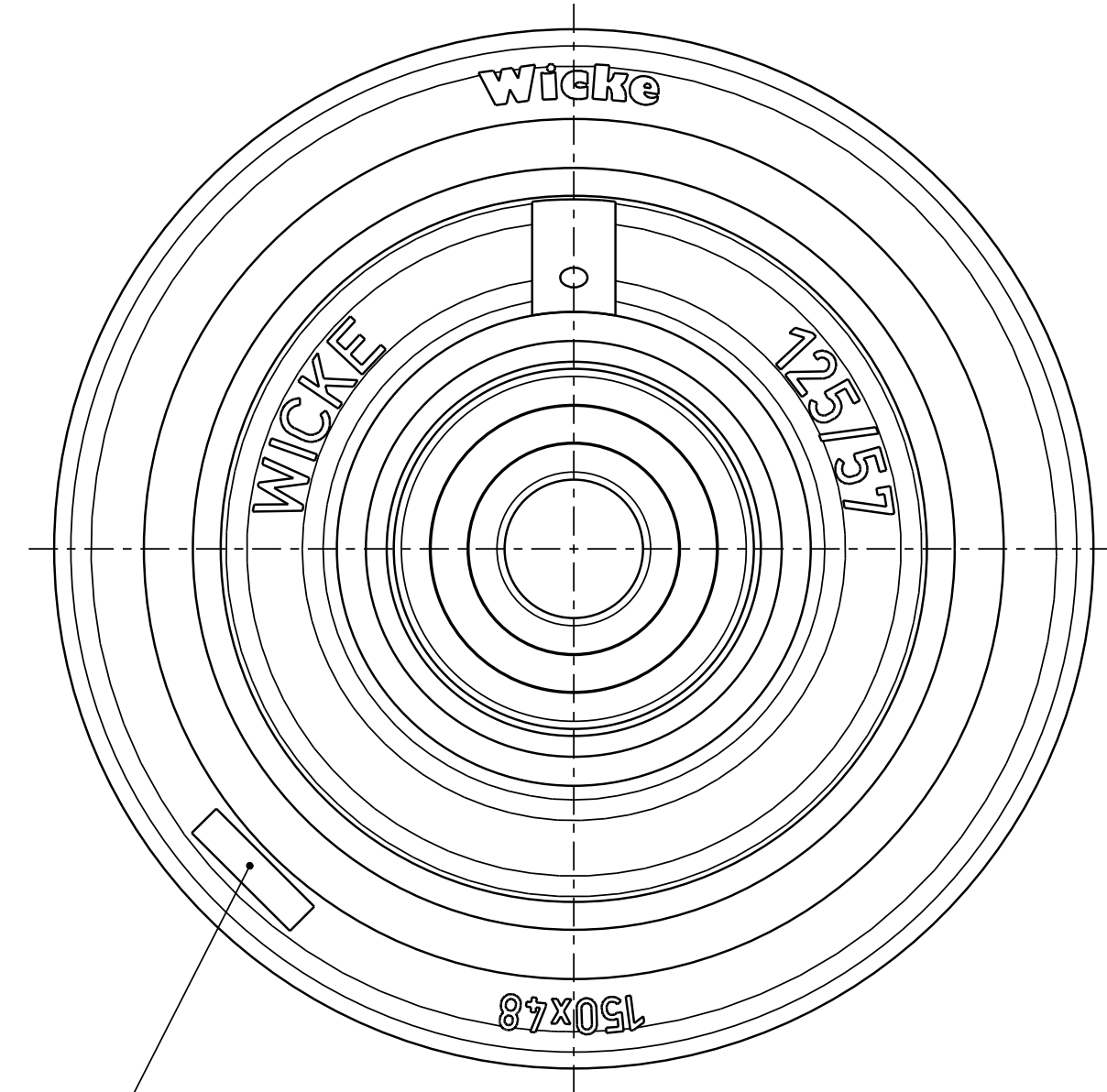
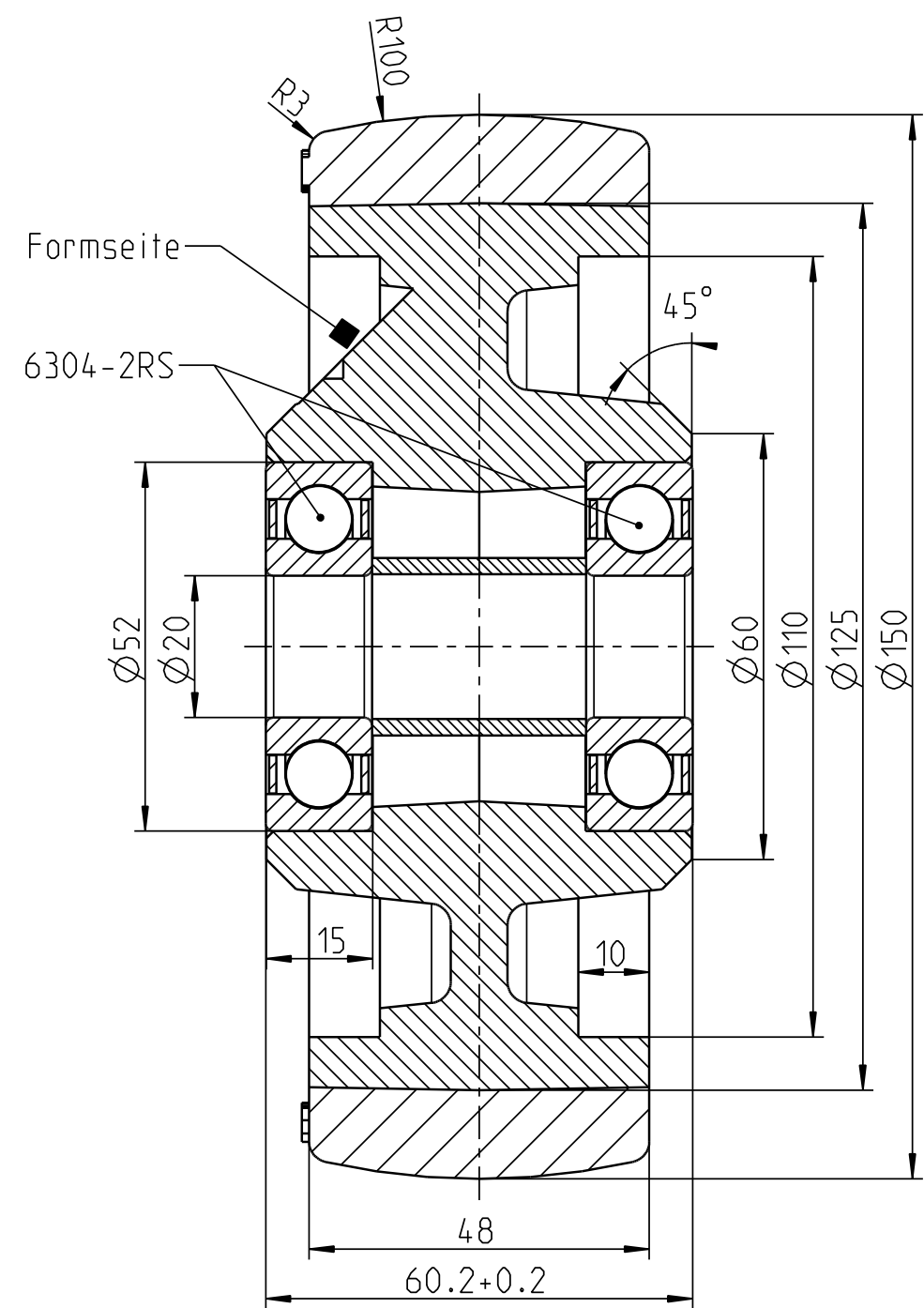
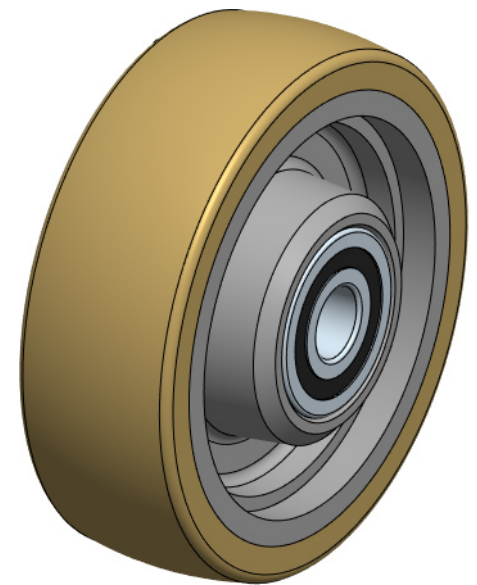

Achtung

Zeichnungskopie verkleinert

Ohne unsere vorherige Zustimmung darf diese Unterlage weder vervielfältigt, noch Dritten zugänglich gemacht werden, und sie darf durch den Empfänger oder Dritte auch nicht in anderer Weise missbräuchlich verwertet werden.

Wicke GmbH + Co.
Elberfelder Straße 109
D-45549 Sprockhövel-Herkamp

Felge unlackiert

Weitergabe sowie Vervielfältigung dieses Dokuments, Verwertung und Mitteilung seines Inhalts sind verboten, soweit nicht ausdrücklich gestattet. Zuwiderhandlungen verpflichten zu Schadenersatz. Alle Rechte für den Fall der Patent-, Gebrauchsmuster- oder Designeintragung vorbehalten.				Zul. Abw.		Oberflächene		Massstab 1:1		Gewicht 2.976 kg	
				Halbzeug/Werkstoff		Reifen: NDIIthane® 92 Shore A Felge: EN-GJL-HB215		Benennung		Unit:	
OEM				Datum		Name		Rad VG 150/ 48/4K-(FA)-S		D <input checked="" type="checkbox"/>	
Geschwindigkeit		Antriebs-, Lenk- u. Bremsräder		freirollende Lasträder		Gepr.				C <input type="checkbox"/>	
6 km/h		kg		750 kg		Bearb.				Blatt 1/1	
10 km/h		kg		680 kg		Aend. gepr.:		A3			
16 km/h		kg		580 kg				Zeichnungsnummer		Blatt 1/1	
Zust.		Aenderung		Datum		Nam.		222233		Ers.f.:	
								Ers.d.:		Version: -.1	

Schutzvermerk nach ISO 16016 beachten