

Herstellindex:
Woche/Jahr

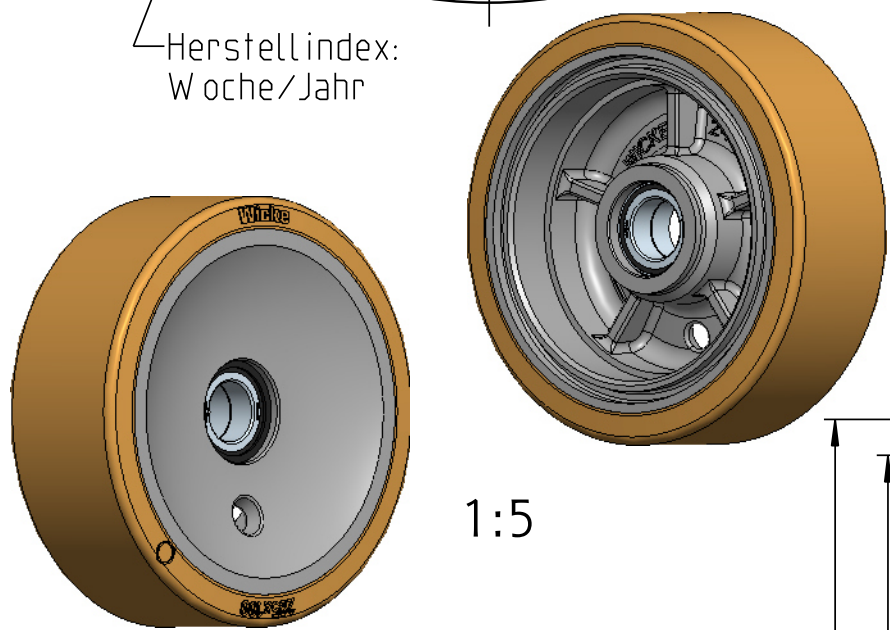

1:5

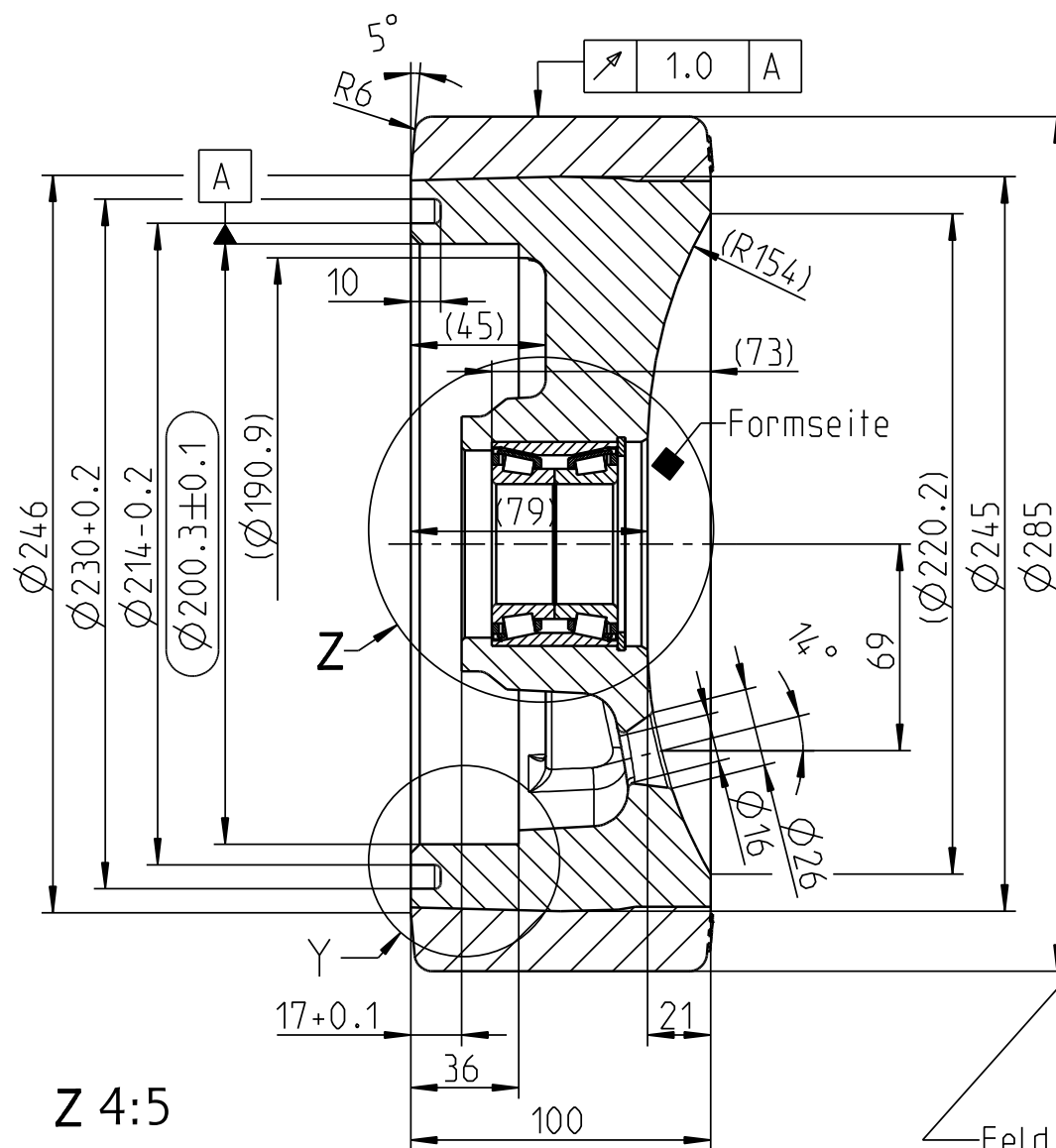

Z 4:5

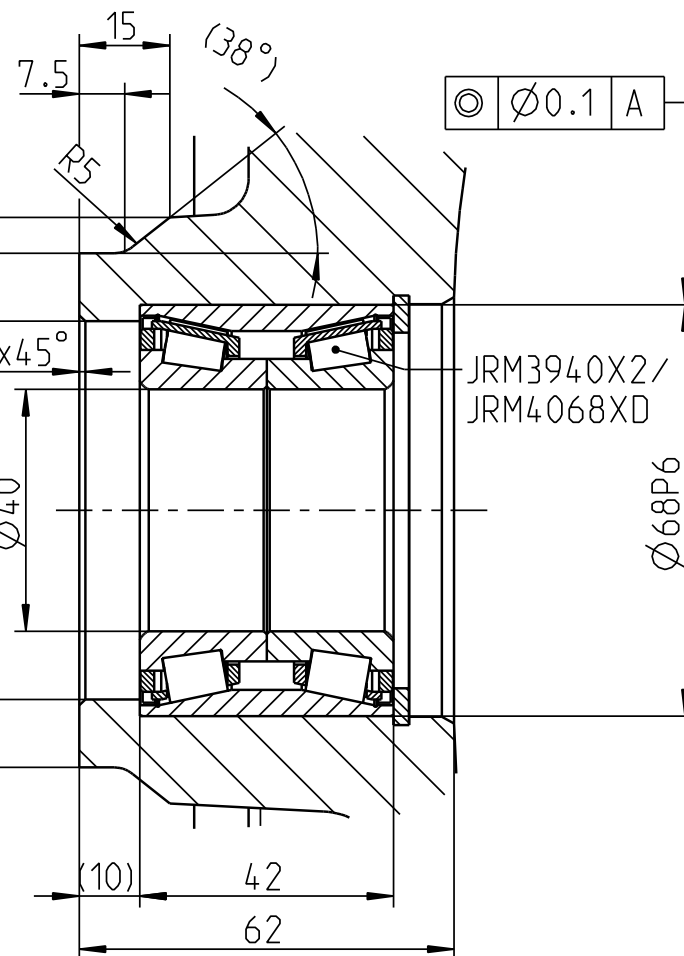

JRM3940X2/
JRM4068XD

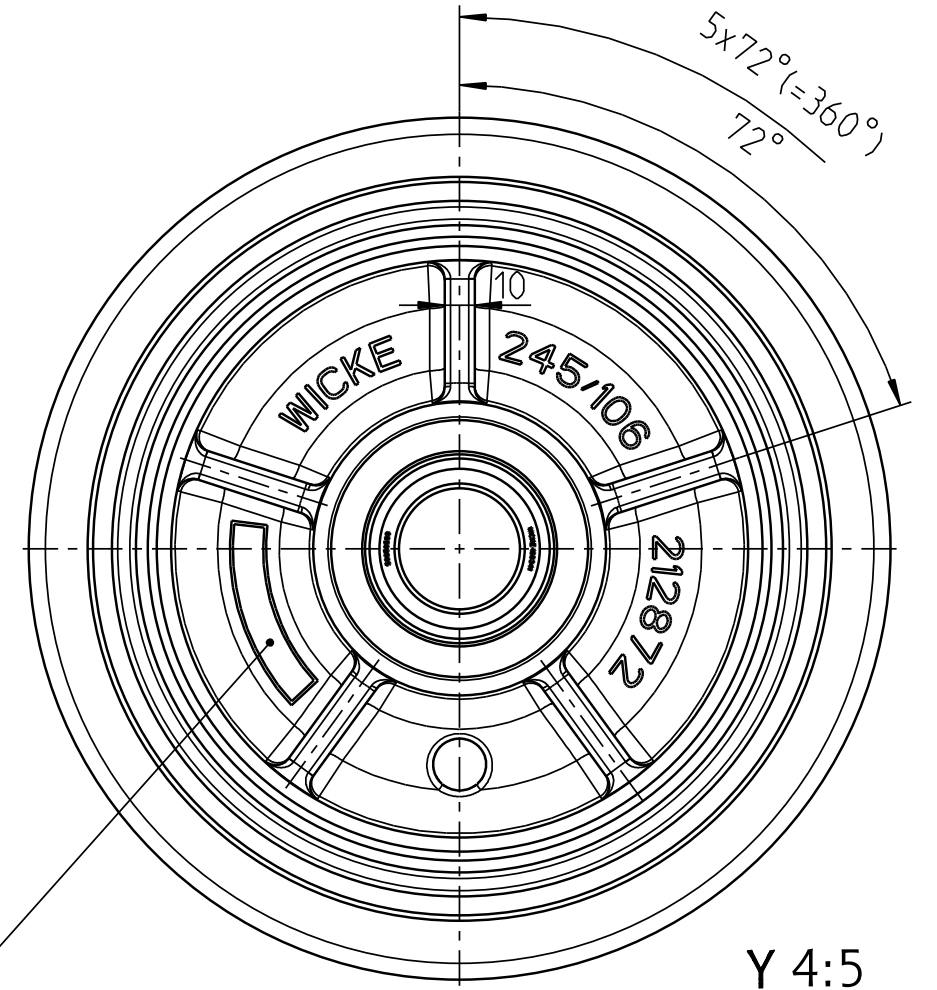

Y 4:5

Bremsscheiben-
Schutzspray

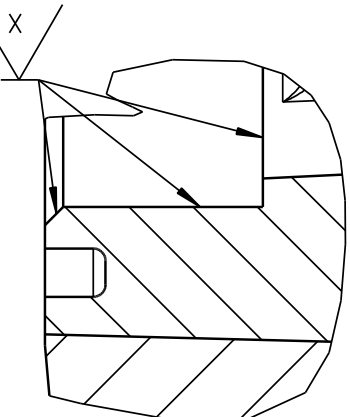

- Feld für Beschriftung:
1. Herstellkennzeichen nach Wahl des Herstellers
 2. Produktionscharge
 3. Formnummer

Felge unlackiert
mit Rostschutz geschützt (x)

OEM		
Geschwindigkeit	Tragfähigkeit	
	Antriebs- u. Lenkschädel	freirollende Lasträder
6 km/h	2450 kg	kg
10 km/h	2000 kg	kg
16 km/h	1700 kg	kg

Massstab	2:5	Gewicht	18.829 kg
Halbzeug/Werkstoff	Reifen: Tophane® 92 Shore A Felge: EN-GJS-400-15		

Weitergabe sowie Vervielfältigung dieses Dokuments, Verwertung und Mitteilung seines Inhalts sind verboten, soweit nicht ausdrücklich gestattet. Zuwiderhandlungen verpflichten zu Schadenersatz. Alle Rechte für den Fall der Patent-, Gebrauchsmuster- oder Designeintragung vorbehalten.		Zul. Abw. EN ISO 8015 EN ISO 1101	Oberfläche EN ISO 1302
Erstellt	Datum	Name	Benennung
Gepr.	13.02.20	Büschler	Rad
Bearb.			PG 285/100/8KE-(BR)-S
Aend. gepr.			Zeichnungsnummer
			248656
Zust.	Aenderung	Datum	Nam.

Benennung	Unit:
Rad	D <input checked="" type="checkbox"/>
PG 285/100/8KE-(BR)-S	C <input type="checkbox"/>
Blatt	
1/2	
A3	
Ers.f.:	Ers.d.:

Achtung
Zeichnungskopie verkleinert

Ohne unsere vorherige Zustimmung darf diese Unterlage weder vervielfältigt, noch Dritten zugänglich gemacht werden, und sie darf durch den Empfänger oder Dritte auch nicht in anderer Weise missbräuchlich verwertet werden.

Wicke GmbH + Co.
Elberfelder Straße 109
D-45549 Sprockhövel-Herkamp