

1:5

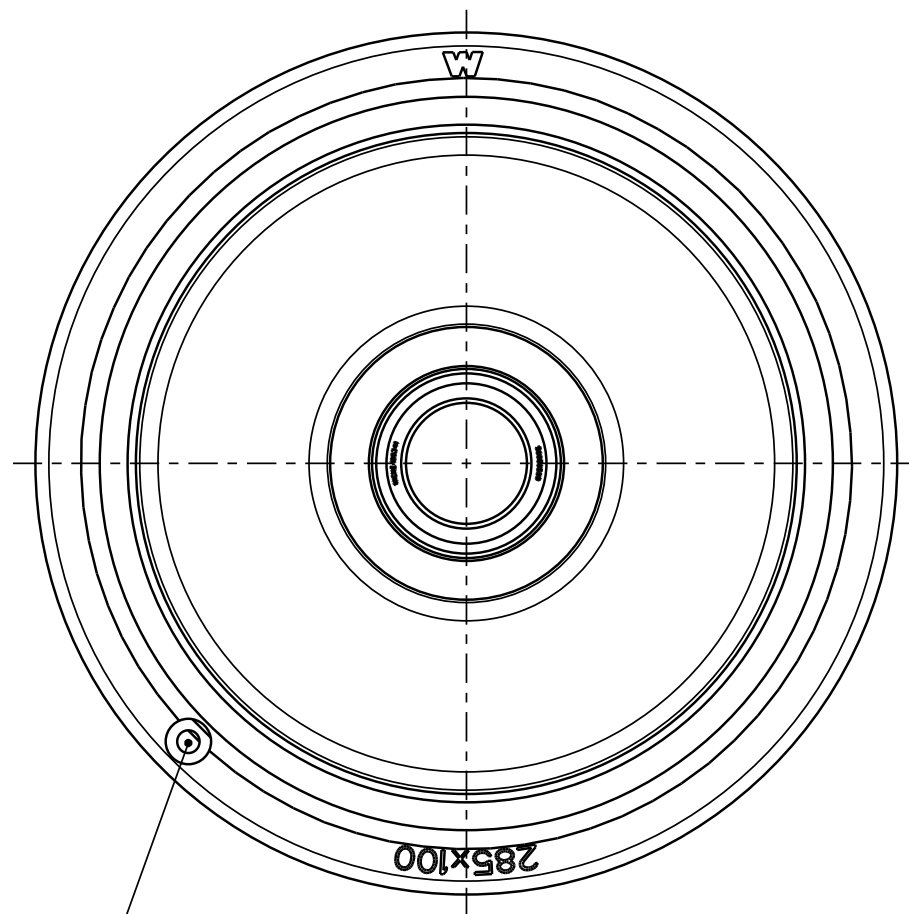

Herstellindex:
Woche/Jahr

Z 4:5

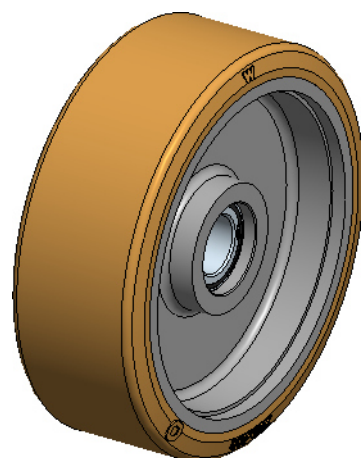
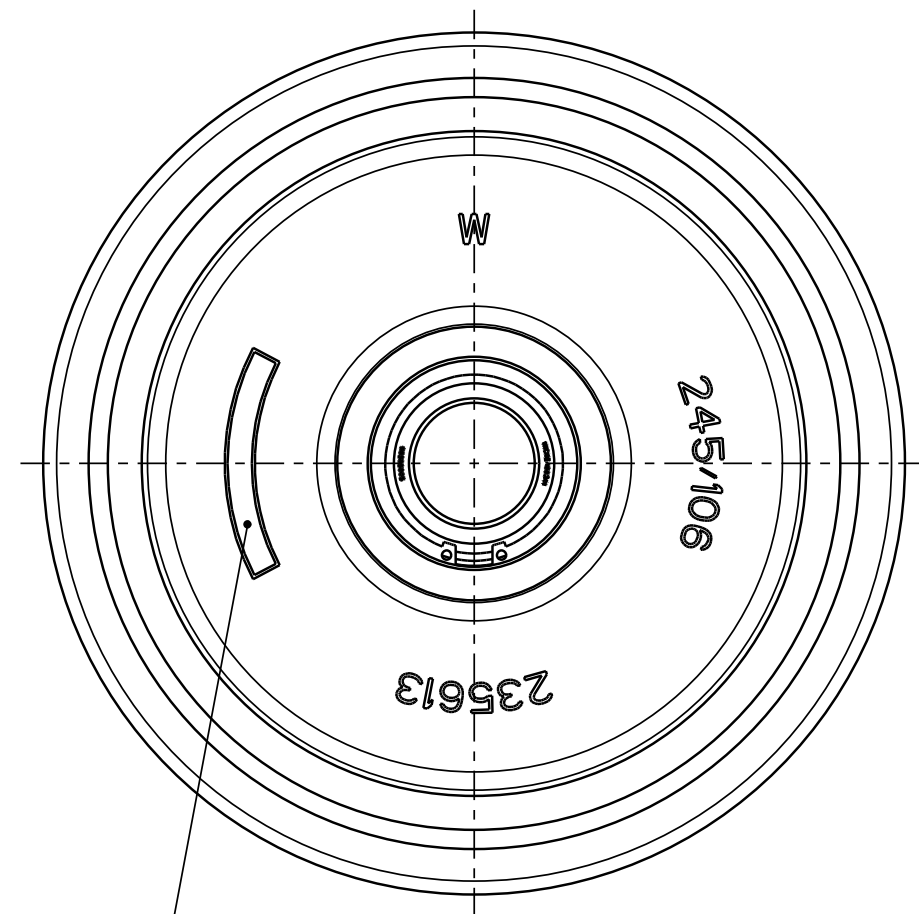
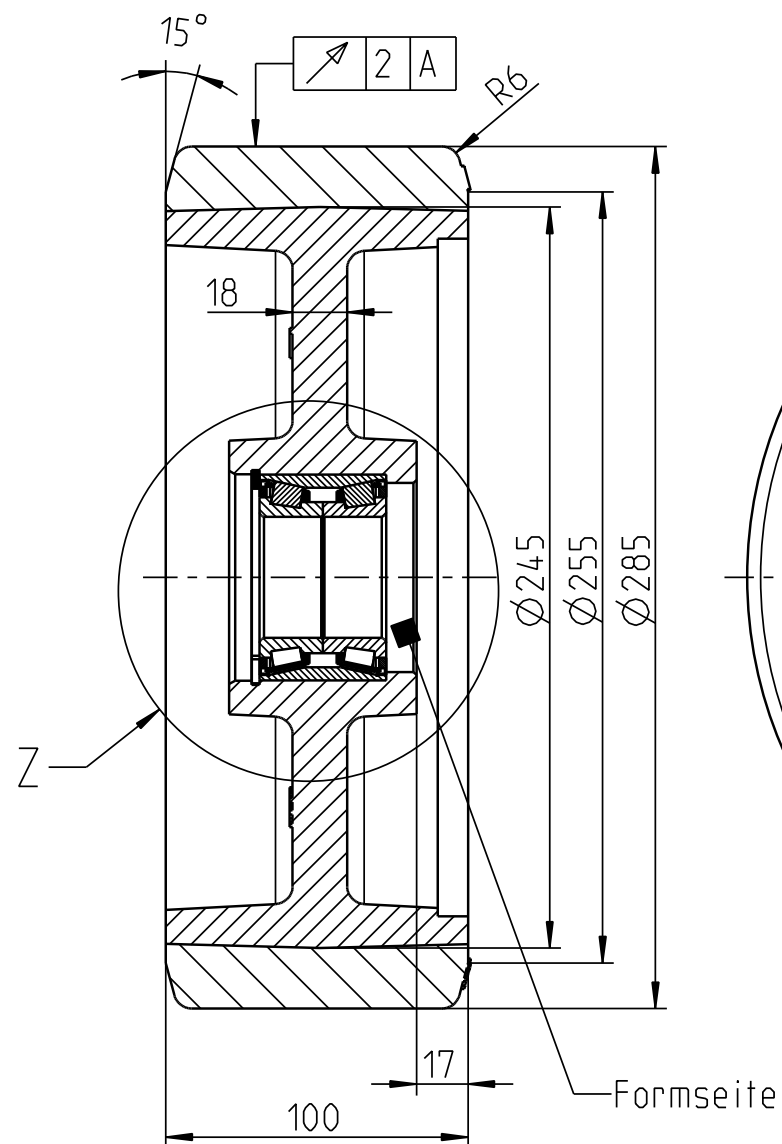

- Feld für Beschriftung:
1. Herstellkennzeichen nach Wahl des Herstellers
 2. Produktionscharge
 3. Formnummer

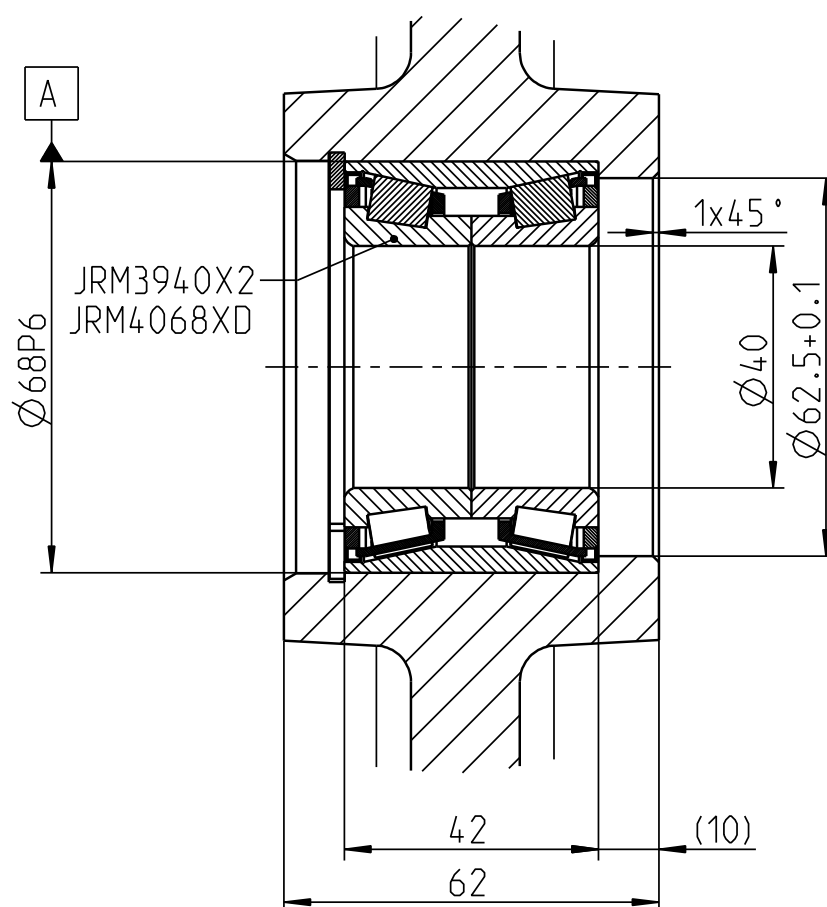

Felge unlackiert

OEM			
Geschwindigkeit	Tragfähigkeit		
	Antriebs- u. Bremsräder	Lenk- räder	freirollende Last- räder
6 km/h	kg		2800 kg
10 km/h	kg		2550 kg
16 km/h	kg		2200 kg

Achtung
Zeichnungskopie verkleinert

Ohne unsere vorherige Zustimmung darf diese Unterlage weder vervielfältigt, noch Dritten zugänglich gemacht werden, und sie darf durch den Empfänger oder Dritte auch nicht in anderer Weise missbräuchlich verwertet werden.

Wicke GmbH + Co.
Elberfelder Straße 109
D-45549 Sprockhövel-Herkamp

Weitergabe sowie Vervielfältigung dieses Dokuments, Verwertung und Mitteilung seines Inhalts sind verboten, soweit nicht ausdrücklich gestattet. Zuwiderhandlungen verpflichten zu Schadenersatz. Alle Rechte für den Fall der Patent-, Gebrauchsmuster- oder Designeintragung vorbehalten.		Zul. Abw. EN ISO 8015 EN ISO 1101	Oberfläche	Massstab 2:5	Gewicht 14.795 kg
Datum		Name	Benennung		
Erstellt	31.01.20	Debener	Rad		
Gepr.	31.01.20		PG 285/100/8KE-S		
Bearb.			Zeichnungsnummer		
Aend. gepr.			250067		
Zust.		Aenderung	Datum	Nam.	Blatt 1/2
Ers.f.:		Ers.d.:		A3	