

Herstellindex:
Woche/Jahr

- Feld für Beschriftung:
1. Herstellkennzeichen nach Wahl des Herstellers
 2. Produktionscharge
 3. Formnummer

30 H8	+0.033 0
Passmaß	Abmaß

OEM		
Tragfähigkeit		
Geschwindigkeit	Antriebs-, Lenk- u. Bremsräder	freirollende Lasträder
6 km/h	kg	2750 kg
10 km/h	kg	2500 kg
16 km/h	kg	2150 kg

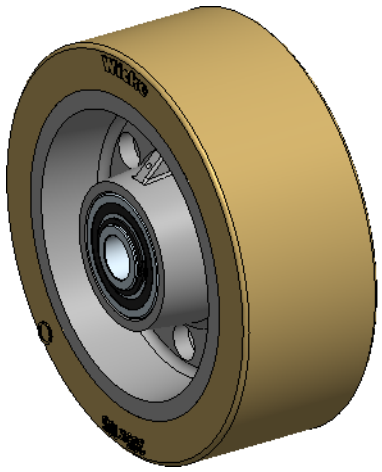

1:5

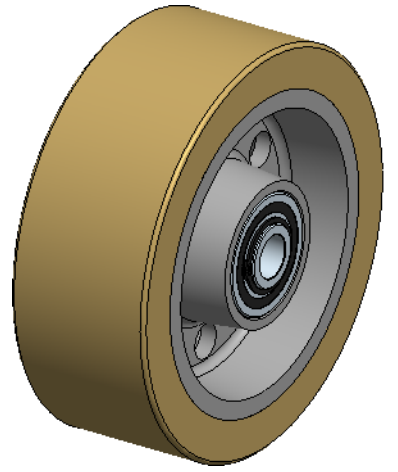

Felge unlackiert

Weitergabe sowie Vervielfältigung dieses Dokuments, Verwertung und Mitteilung seines Inhalts sind verboten, soweit nicht ausdrücklich gestattet. Zuwiderhandlungen verpflichten zu Schadenersatz. Alle Rechte für den Fall der Patent-, Gebrauchsmuster- oder Designeintragung vorbehalten.		Zul. Abw.	Oberfläche	Massstab 2:5	Gewicht 18.153 kg
				Halbzeug/Werkstoff	Reifen: NDIIthane® 92 Shore A Felge: EN-GJL-HB215
		Datum	Name	Benennung	
		Erstellt	10.06.21	Stafylas	
		Gepr.	10.06.21	Jb	
		Bearb.			
		Aend. gepr.:			
				Zeichnungsnummer	
				255040	
				Ers.f.:	
				Ers.d.:	
Zust.	Aenderung	Datum	Nam.	Unit:	
				D <input checked="" type="checkbox"/>	
				C <input type="checkbox"/>	
				Blatt	
				1/2	
				A4	